

Brugs- og opstillingsanvisning vaskemaskine PW 5064 MopStar 60

da - DK

Læs venligst brugsanvisningen inden opstilling, installation og ibrugtagning for at undgå skader på personer og produkt.

M.-Nr. 09 757 040

Bortskaffelse af emballagen

Emballagen beskytter maskinen mod transportskader. Emballagematerialerne er valgt ud fra miljø- og affaldsmæssige hensyn og kan således genbruges.

Genbrug af emballagematerialerne sparer råstoffer og mindsker affaldsproblemerne. Emballagen bør derfor afleveres på nærmeste genbrugsstation/opsamlingssted.

Bortskaffelse af en gammel maskine

Gamle elektriske og elektroniske produkter indeholder stadig værdifulde materialer. De indeholder imidlertid også skadelige stoffer, som er nødvendige for deres funktion og sikkerhed. Hvis disse bortskaffes sammen med husholdningsaffaldet eller behandles forkert, kan det skade den menneskelige sundhed og miljøet. Bortskaf derfor ikke det gamle produkt med husholdningsaffaldet.



Aflever i stedet for det gamle produkt på nærmeste opsamlingssted eller den lokale genbrugsstation, så delene kan blive genanvendt.

Sørg for, at det gamle produkt opbevares utilgængeligt for børn, indtil det skal fjernes.

Energispareråd

Strøm- og vandforbrug

- Udnyt den maksimale kapacitet i de forskellige vaskeprogrammer. Dette giver det laveste energi- og vandforbrug i forhold til tøjmængden.

Vaskemiddel

- Brug højst den mængde vaskemiddel, der er angivet på vaskemiddelemballagen.
- Ved mindre mængder tøj skal mængden af vaskemiddel reduceres.

Tørring i tørretumbler

Hvis tøjet efterfølgende skal tørres i tørretumbler, vælges højst mulige centrifugeringshastighed. Derved spares der energi.

Miljøbeskyttelse	2
Råd om sikkerhed og advarsler	6
Betjening	13
Betjeningspanel	13
Displayets funktion	14
Første ibrugtagning	15
Sådan vaskes korrekt	16
Kort vejledning	16
Centrifugering	21
Maksimal slutcentrifugeringshastighed	21
Intervalcentrifugering	21
Slutcentrifugering fravælges (Flydeslut)	21
Intervalcentrifugering og slutcentrifugering fravælges	21
Forvalg	22
Programoversigt	23
Programforløb	29
Afvanding	30
Forvask/Forskyl	30
Antikrøl	30
Programforløb ændres	31
Et program stoppes	31
Et program afbrydes	31
Et program ændres	31
Tøj efterfyldes/tages ud	32
Vaskemiddel	33
Afkalkningsmiddel	33
Skyllemiddel eller flydende stivelse	33
Blegning/indfarvning	33
Ekstern dosering	34
Registrering af tom beholder	36
Rengøring og vedligeholdelse	37
Vaskemaskinen rengøres	37
Filtrene i vandtilløbet rengøres	39
Småfejl udbedres	40
Hvad nu, hvis	40
Vaskemaskinen vil ikke starte	40

Indholdsfortegnelse

I displayet vises en fejlmelding	41
Generelle problemer med vaskemaskinen	42
Et utilfredsstillende vaskeresultat	43
Døren åbnes ikke ved tryk på <i>Dør</i>	44
Fortsættelse af program efter netafbrydelse	44
Døren åbnes ved tilstoppet afløb og/eller strømsvigt	45
PC-ajourføring / Ekstra tilbehør	46
Optisk interface PC	46
Ekstra tilbehør	46
Service / garanti	47
Opstilling og tilslutning	48
Front	48
Bagside	49
Vaskemaskinen opstilles	50
Opstillingssted	51
Transportsikring fjernes	51
Transportsikring monteres	53
Justering	53
Ben(ene) skrues ud og spændes	53
Vaskemaskinen sikres mod "vandring"	54
Vaske-/tørresøjle	55
Sokkelopstilling	55
Vandtilslutning	56
Koldt vandstilslutning	56
Varmt vandstilslutning	57
Vandafløb	57
Eltilslutning	58
Tekniske data	59
Menuen Indstillinger 	61
Temperatursænkning	61
Kontrast	61
Lysstyrke	61
Menu Indstillinger / Brugerniveau	62
Indtast kode	62
Kode ændres	62
Klokkeslæt	63
Sprog 	63

Indholdsfortegnelse

Standby	63
Memory	64
Mængdeautomatik	64
Vand forvask	64
Vand klarvask	64
Vand skylning	64
Lavt flydetryk	64
Temp. Standard Plus	65
Mop-afvanding	65
Kemisk-termisk desinf.	65
Termisk desinf.metode	65
Desinfektion Hygiejne	66
Mikrofiber-mop	66
Efterbehandl. Standard	66
Efterbeh. Desinfektion	66
Efterbehandling Klude	66
Cent.-efterbeh. Std des	67
Centr.-efterbeh. Std.+	67
Centr.-efterbeh. Klude	67
Registr. tom beholder	67
Flere programmer	68
Niveau KK	68
Niveau Strygelet	68
Temperat. forvask KK	68
Vasketid Forvask	69
Vasketid Koge/Kulørt	69
Vasketid Strygelet	69
Forvask KK/STL	69
Liste specialprogramm.	69
Antal skyl Koge/Kulørt	70
Antal skyl Strygelet	70
Antal skyl desinfektion	70
Forskyt Koge/Kulørt	70
Forskyt Strygelet	71
Temperaturenhed	71
Styret strømforbrug	71

Råd om sikkerhed og advarsler

Denne vaskemaskine overholder de foreskrevne sikkerhedsbestemmelser. U hensigtsmæssig brug kan dog medføre skader på både personer og ting.

Læs venligst brugsanvisningen, inden vaskemaskinen tages i brug første gang. Den indeholder vigtige oplysninger om sikkerhed, brug og vedligeholdelse af vaskemaskinen. Derved beskyttes personer, og skader på vaskemaskinen undgås.

Hvis flere personer skal betjene vaskemaskinen, skal de pågældende personer have adgang til og/eller informeres om disse vigtige råd om sikkerhed.

Gem venligst brugsanvisningen, og giv den videre til en eventuel senere ejer.

Retningslinjer vedrørende brugen

- ▶ Vaskemaskinen er udelukkende beregnet til vask af tøj, der af fabrikanten er deklareret som maskinvaskbart på vaskemærket. Al anden anvendelse er på egen risiko. Fabrikanten kan ikke gøres ansvarlig for skader opstået på grund af forkert brug eller betjening.
- ▶ Vaskemaskinen skal anvendes i overensstemmelse med brugsanvisningen, vedligeholdes regelmæssigt og kontrolleres for funktionsdygtighed.
- ▶ Vaskemaskinen er ikke beregnet til udendørs brug.

Råd om sikkerhed og advarsler

- ▶ Personer, der på grund af begrænsninger i fysisk eller psykisk formåen eller på grund af manglende erfaring eller uvidenhed ikke er i stand til at betjene vaskemaskinen sikkert, må ikke anvende den uden opsyn eller vejledning fra en ansvarlig person.
- ▶ Børn på 8 år eller derover må kun anvende, rengøre og vedligeholde vaskemaskinen uden opsyn, hvis de er informeret om dens funktioner, så de kan betjene, rengøre og vedligeholde den sikkert, og hvis de forstår de farer, der kan opstå ved forkert betjening.
- ▶ Børn under 8 år må ikke komme i nærheden af vaskemaskinen, medmindre der holdes konstant opsyn med dem.
- ▶ Hold altid øje med børn, der opholder sig i nærheden af vaskemaskinen. Lad dem aldrig lege med vaskemaskinen.
- ▶ Desinfektionsstandarderne for både termiske og kemotermeriske processer skal sikres af ejeren/brugeren ved rutinemæssige kontroller. Desinfektionsprogrammer må ikke afbrydes, da det kan forringe desinfektionsresultatet.

Råd om sikkerhed og advarsler

Teknisk sikkerhed

- ▶ Kontroller vaskemaskinen for udvendige, synlige skader inden opstilling.
En beskadiget vaskemaskine må ikke installeres eller tages i brug.
- ▶ Vaskemaskinens elsikkerhed kan kun garanteres, når der er etableret forskriftsmæssig jordforbindelse. Det er meget vigtigt, at denne grundlæggende sikkerhedsforanstaltning kontrolleres, og at installationerne i tvivlstilfælde gennemgås af en fagmand. Producenten kan ikke gøres ansvarlig for skader, der er opstået på grund af manglende eller beskadiget jordforbindelse.
- ▶ Reparationer foretaget af ukyndige kan medføre betydelig risiko for brugeren, og producenten kan ikke gøres ansvarlig for skader opstået som følge heraf. Reparationer bør kun foretages af en Miele-tekniker, da eventuelle skader ellers ikke er omfattet af Miele's garanti.
- ▶ Foretag ikke ændringer på vaskemaskinen, medmindre de udtrykkeligt er godkendt af Miele.
- ▶ Vaskemaskinen er først totalt afbrudt fra elnettet, når:
 - vaskemaskinens ledning er trukket ud af stikkontakten, eller
 - installationens sikkerhedsafbryder er slukket, eller
 - installationens skruesikring er skruet helt ud.

Råd om sikkerhed og advarsler

- ▶ Vaskemaskinen må kun tilsluttes til ledningsnettet, hvis slangen med tilbehør er så god som ny. Gamle slanger og tilbehør må ikke genanvendes. Kontroller venligst delene med jævne mellemrum, så de kan udskiftes rettidigt, og vandskader således undgås.
- ▶ Defekte dele må kun udskiftes med originale Miele-reservedele. Kun hvis dette overholdes, kan vi garantere, at de sikkerhedskrav, som vi stiller til vore maskiner, opfyldes.
- ▶ Brug af sikkerhedsmæssige grunde aldrig forlængerledning, stikdåser eller lign. (brandfare på grund af overophedning).
- ▶ Denne vaskemaskine må ikke anvendes på ikke-stationære opstillingssteder (f.eks. skibe).
- ▶ Se venligst vejledningerne i afsnittene Opstilling og tilslutning og Tekniske data.
- ▶ Tilslutningsstikket skal altid være let tilgængeligt, så strømmen til vaskemaskinen nemt kan afbrydes.
- ▶ Ved fast tilslutning skal der i den faste installation være en afbryder, der altid er tilgængelig, så strømmen til vaskemaskinen nemt kan afbrydes.

Råd om sikkerhed og advarsler

Den daglige brug

- ▶ Den maksimale fyldning er 6,5 kg (tørt tøj). Lavere kapaciteter i enkelte programmer fremgår af afsnittet Programoversigt.
- ▶ Opstil ikke vaskemaskinen i rum, hvor der er risiko for frost. En frosset slange kan springe, når den kommer under tryk. Elektronikens præcision kan også påvirkes ved temperaturer under frysepunktet.
- ▶ Sørg for, at transportsikringen bag på maskinen er fjernet, før den tages i brug (se afsnittet Opstilling og tilslutning). Hvis der centrifugeres, mens transportsikringen endnu sidder på, kan det medføre beskadigelse af maskinen og eventuelt også af skabe o.l. i nærheden.
- ▶ Luk altid for vandhanen ved længere tids fravær (f.eks. under ferier) og især, hvis der ikke er et gulvafløb i nærheden af maskinen.
- ▶ Sørg for, at der ikke vaskes fremmedlegemer med tøjet (f.eks. søm, nåle, mønter, clips o.l.). Det er især vigtigt at ryste eventuelle metalspånere af moppebetræk, inden de vaskes. Fremmedlegemer kan beskadige maskindele (f.eks. vaskekar eller tromle), der igen kan medføre skader på vasketøjet.

Råd om sikkerhed og advarsler

- ▶ Med korrekt vaskemiddeldosering er afkalkning af maskinen ikke nødvendig. Hvis maskinen alligevel skal afkalkes, bør der anvendes et afkalkningsmiddel med korrosionsbeskyttelse. Sådanne afkalkningsmidler kan købes hos Miele-forhandlere eller ved telefonisk henvendelse til vor reservedelsekspedition på tlf. 43 27 13 50. Følg anvisningerne på emballagen.
- ▶ Tøj, der er behandlet med opløsningsmiddel, skal inden vask i maskinen skylles grundigt i rent vand.
- ▶ Brug aldrig vaskemiddel, der indeholder opløsningsmiddel, i denne maskine. Der kan være risiko for, at der dannes giftige dampe, og at maskinen beskadiges. Desuden er sådanne midler brand- og eksplosionsfarlige.
- ▶ Der må ikke opbevares eller anvendes benzin, petroleum eller andre let-antændelige stoffer i nærheden af vaskemaskinen. Brand- og eksplosionsfare!
- ▶ Farvemidler skal være egnede til anvendelse i vaskemaskine. Følg altid producentens anvisninger nøje.
- ▶ Blegemidler kan føre til korrosion på grund af deres svovlholdige forbindelser. Der må ikke anvendes koncentrerede blegemidler i vaskemaskinen.

Råd om sikkerhed og advarsler

▶ Undgå, at overfladerne af rustfrit stål (front, topplade, kabinet) kommer i forbindelse med flydende rengørings- og desinfektionsmidler, der indeholder klor eller natriumhypoklorit. Kontakt med disse midler kan medføre korrosion på rustfrit stål.

Aggressive klorblegeluddampe kan også medføre korrosion. Opbevar derfor ikke åbne beholdere med disse midler i nærheden af vaskemaskinen.

▶ Brug ikke højtryksspuler eller vandslange til rengøring af vaskemaskinen.

▶ Vær ved brug af kombinationer af vaskehjælpemidler og specialprodukter opmærksom på producentens anvisninger. Anvend kun det pågældende middel til det formål, der er angivet af producenten, for at undgå skader på materiale og voldsomme, kemiske reaktioner.

Tilbehør

▶ Der må kun monteres tilbehør, der er anerkendt af Miele. Hvis andre dele monteres, bortfalder kravene om reklamationsret og/eller produktansvar.

▶ Miele tørretumblere og Miele vaskemaskiner kan opstilles som vask-/tørresøjle. Til dette formål kan der som ekstraudstyr købes et sammenbygningsbeslag. Sammenbygningsbeslaget skal passe til de pågældende modeller.

▶ Sørg for, at Miele soklen, der kan købes som ekstraudstyr, passer til den pågældende vaskemaskine.

Miele kan ikke gøres ansvarlig for skader, der er opstået, fordi ovenstående råd om sikkerhed og advarsler ikke er blevet fulgt.

Betjeningspanel

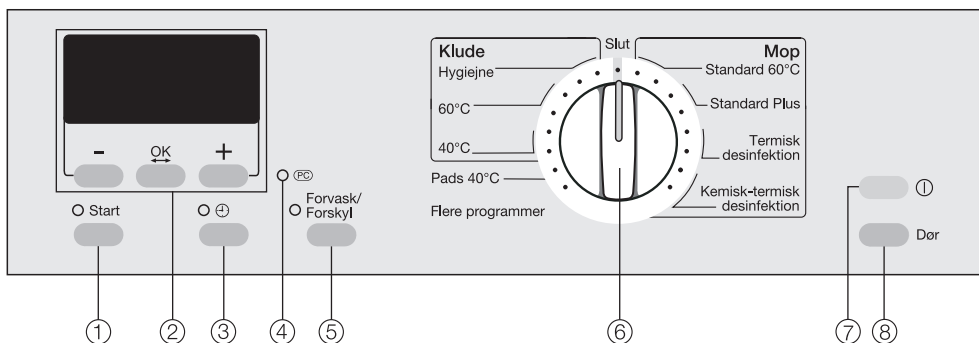

- ① **Start**
Starter det valgte program.
- ② **Display med tasterne -, OK og +**
Nærmere oplysninger findes på næste side.
- ③ **Tasten ⊕**
Med denne tast kan programstart udskydes.
- ④ **Optisk interface PC**
Anvendes af Miele Teknisk Service (bl.a. til ajourføring af programmer).
- ⑤ **Forvask/Forskyl** med kontrollampe
- ⑥ **Programvælger**
Med denne tast vælges programmet. Programvælgeren kan drejes til højre og til venstre.
- ⑦ **Tænd/Sluk-tast** 
Til tænd/sluk af vaskemaskinen. Af energimæssige hensyn slukker vaskemaskinen automatisk 15 minutter efter programslut/antikrøl eller 15 minutter efter at være blevet tændt, hvis der ikke foretages yderligere betjening.
- ⑧ **Dør-knap**
Åbner døren.

Betjening

Displayets funktion

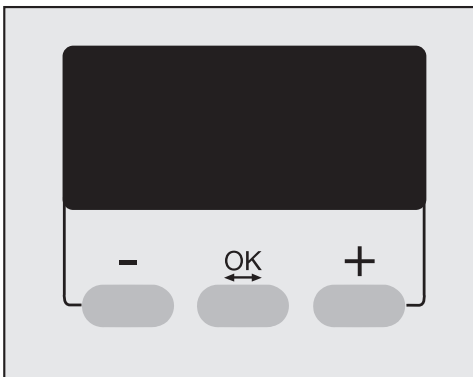

Tasterne - / +

ændrer de komponenter, der er markeret i displayet:

- reducerer værdien eller flytter markeringen opad
- + øger værdien eller flytter markeringen nedad.

Tasten OK

med denne bekræftes den valgte værdi, og næste komponent vælges.

Via displayet indkodes ved programvalg:

- yderligere programmer
- temperaturen for nogle programmer
- centrifugeringshastigheden
- Forvalg.

Displayet viser blandt andet vaskeprogrammets vasketid og det aktuelle klokkeslæt.

Derudover foretages ændringer i menuen *Indstillinger*  via displayet.

Opstil og tilslut maskinen korrekt inden den første ibrugtagning. Se venligst afsnittet Opstilling og tilslutning.

Af sikkerhedsmæssige årsager er centrifugering før første ibrugtagning ikke mulig. For at kunne starte en centrifugering skal et vaskeprogram uden tøj i maskinen afvikles først.

- Tænd maskinen med tasten ①.

Hvis det er første gang, maskinen tændes, vises velkomstbilledet *Miele Professional Willkommen*

Velkomstbilledet vises ikke længere, når den første ibrugtagning er afsluttet.

Displayet skifter til indstilling af sprog.

- Vælg det ønskede sprog med tasterne – og +, og bekræft valget ved tryk på **OK**.

Påmindelse om transportsikring

Transportsikringen skal fjernes før første vask for at undgå skader på maskinen.

- Bekræft, at transportsikringen er fjernet, ved tryk på tasten **OK**.

Displayet skifter til indstilling af klokkeslæt.

Klokkeslæt indstilles



- Indstil timen med tasterne – og +, og bekræft med tasten **OK**. Nu kan minutterne indstilles. Når minutindkodningen er bekræftet, skifter displayet til grundmenuen.

Første vask

Maskinen er nu klar til det første vaskeprogram.

- Drej programvælgeren hen på *Klude 40°C*.
- Åbn vandhanerne.
- Tryk på *Start*.

Når programmet er slut, er maskinen klar til brug.

Sådan vaskes korrekt

Kort vejledning

De med tal (1, 2, 3, . . .) markerede betjeningstrin kan anvendes som kort vejledning.

1 Vasketøjet/vaskeemnerne forberedes

 Fremmedlegemer (f.eks. søm, mønter og clips) kan beskadige både tøjet og maskinen.

 Anvend aldrig kemiske (opløsningsmiddelholdige) rengøringsmidler i maskinen!

Vaskeemner sorteres

- Mopper, klude og pads rystes godt, så der ikke kommer groft snavs ind i vasketromlen.

Tøjet sorteres

- Tøm lommerne.
- Fjern eventuelle pletter før vask, helst mens de endnu er friske. Dup pletterne med en klud, der ikke smitter af. Gnub ikke!
- Sorter tøjet efter farve og behandlingssymbol (se i krave eller sidesøm).

Mørkt tøj kan smitte af og bør derfor vaskes separat de første par gange. For at undgå misfarvning bør lyst og mørkt tøj vaskes separat.

Vask aldrig tøj, der er deklareret **ikke vaskbart** (behandlingssymbol .

2 Vaskemaskinen fyldes

- Tænd maskinen med tasten ①.
- Tryk på tasten *Dør*, og åbn døren.
- Læg mopper, klude eller pads løst ind i tromlen.
- Fold tøjet ud, og læg det løst ind i tromlen. Forskellige størrelser tøj øger vaskevirkningen og fordeler sig bedre ved centrifugering.

Maksimal fyldning giver det laveste energi- og vandforbrug i forhold til tøj-mængden. Overfyldning reducerer vaskeresultatet og gør tøjet krøllet.

- Luk døren med et let tryk.

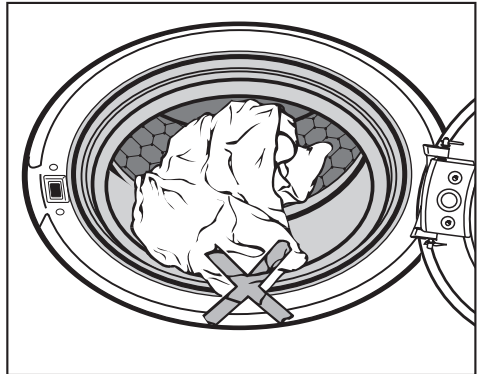

Pas på, at der ikke kommer tøj i klemme i døren.

Sådan vaskes korrekt

3 Program vælges

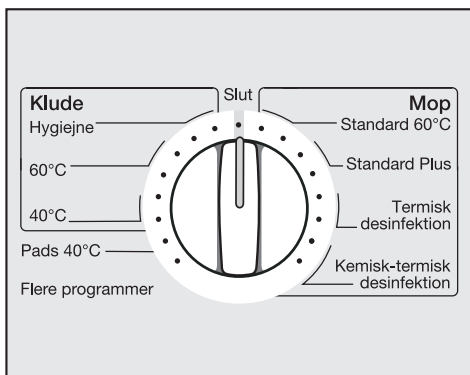

- Indstil programvælgeren på det ønskede vaskeprogram.

I displayet vises det valgte program.



Displayet skifter til programindstilling.

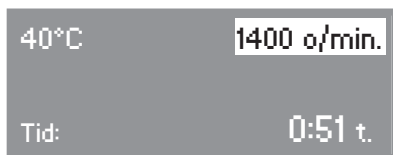

- Med tasterne – eller + kan centrifugeringshastigheden ændres. Bekræft med tasten **OK**.

Ved indstilling af programvælgeren på *Flere programmer* vises de mulige programmer i displayet.

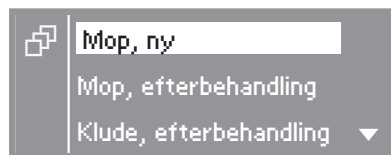

- Marker det ønskede program med – eller +, og bekræft valget ved tryk på **OK**.

Displayet skifter til programindstilling.

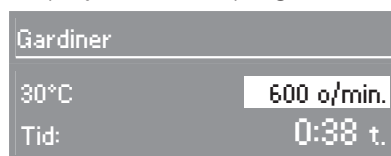

- Den markerede centrifugeringshastighed kan ændres med tasterne – eller + og bekræftes med tasten **OK**. I nogle programmer kan temperaturen også ændres med – eller +.

Forvask/Forskyl

- Vælg ekstrarfunktionen *Forvask* eller *Forskyl* til tøj med store mængder snavs. Hvis ekstrarfunktionen ikke kan vælges, er den ikke mulig i dette program.

Forvalg

- Vælg om ønsket et tidspunkt for udskudt start (se afsnittet Forvalg).

4 Vaskemiddel tilsættes

Vær opmærksom på tøjets tilsmudsningegrad og vandets hårdhedsgrad.

For lidt vaskemiddel bevirker,

- at vaskeemnerne/tøjet ikke bliver rent, og at det med tiden bliver gråt og hårdt.
- at der dannes grå, seje ansamlinger på vaskeemnerne/tøjet.
- at der dannes kalkaflejringer på varmelegemet.

For meget vaskemiddel bevirker,

- at der dannes for meget skum, hvilket giver en dårligere vaskemekanik og et dårligt vaske-, skylle- og centrifugeringsresultat.
- at miljøet belastes unødigt.

Yderligere oplysninger om vaskemidler og dosering findes i afsnittet Vaskemiddel.

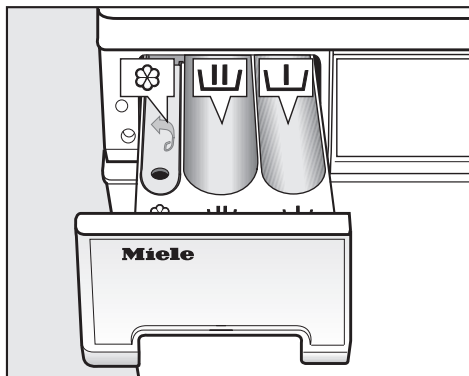

- Træk sæbeskuffen ud, og hæld vaskemiddel i kamrene.

U = vaskemiddel til forvask ($\frac{1}{4}$ af den samlede anbefalede mængde)

U = vaskemiddel til klarvask

⊗ = skyllemiddel eller flydende stivelse

- Luk sæbeskuffen.

I desinfektionsprogrammer anvendes kammer ⊗ ikke. Fyld derfor ikke skyllemiddel/stivelse i kammer ⊗.

Maskinen er forberedt til tilslutning til eksterne doseringssystemer til dosering af flydende vaskemidler (se afsnittet Vaskemiddel - Ekstern dosering).

Sådan vaskes korrekt

5 Program startes

Så snart et program kan startes, blinker *Start*.

- Tryk på *Start*.

Tasten *Start* lyser.

Hvis der ikke er valgt udskudt start, viser displayet den sandsynlige programtid. Denne tælles ned i trin a 1 minut. De første 10 minutter registrerer maskinen tøjets gennemvædningssevne. Dette kan medføre, at programtiden reduceres.

Desuden vises programforløbet i displayet. Man kan aflæse, hvilket programafsnit maskinen er nået til.

6 Tøjet/Vaskeemnerne tages ud

Tromlen bevæger sig stadig i op til 30 minutter efter programslut for at sikre en ensartet gennemvædning af tøjet/vaskeemnerne og for at undgå krølning. Maskinen kan åbnes når som helst.

15 min. efter at antikrøl-funktionen er slut, slukker maskinen automatisk. Den skal tændes igen ved tryk på .

- Åbn døren ved tryk på *Dør*.
- Tag tøjet/vaskeemnerne ud.

Glem ikke tøjstykker i maskinen! De kan blive misfarvede, krybe eller smitte af, hvis de vaskes med næste gang.

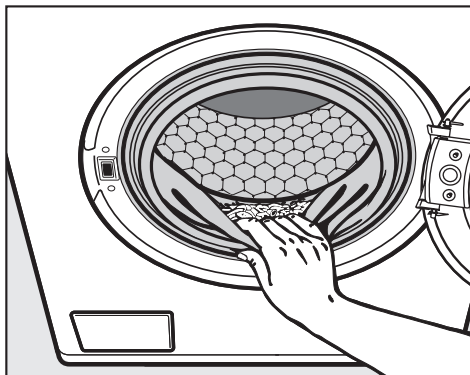

- Efterse dørbælgen for fremmedlegemer.
- Stil programvælgeren på *Slut*.
- Luk døren. Således undgås, at genstande, der ved en fejltagelse lægges i tromlen, vaskes sammen med tøjet og evt. beskadiger dette.
- Sluk maskinen med tasten .

Maksimal slutcentrifugerings-hastighed

Program	omdr./min.
Standard 60°C	1400
Standard Plus	1400
Termisk desinfektion	1400
Kem. term. DES	1400
Klude Hygiejne	1400
Klude 40°C/60°C	1400
Pads 40°C	1400
Mop, ny	1400
Mop + efterbeh.*	Ingen visning
Mop, efterbehandling*	Ingen visning
Klude, efterbehandling*	Ingen visning
Gardiner	600
Kulørtvask	1400
Kogevask	1400
Intensiv	1400
Intensiv Plus	1400
Strygelet	1000
Mini	1400
Skyl	1400
Pumpe/Centrifugering	1400

*Centrifugeringshastigheden afhænger af indstillingerne *Cent.-efterbeh. Std des* og *Centr.-efterbeh. Klude*.

Slutcentrifugeringshastigheden kan reduceres. Det er ikke muligt at vælge højere slutcentrifugeringshastigheder end de ovenfor anførte.

Intervalcentrifugering

Tøjet bliver centrifugeret efter klarvasken og mellem skyllene. Hvis slutcentrifugeringshastigheden reduceres, reduceres intervalcentrifugeringshastigheden også.

Slutcentrifugering fravælges (Flydeslut)

■ Vælg indstillingen *Flydeslut*. Tøjet bliver liggende i skyllevandet efter sidste skyl.

– Slutcentrifugering startes:

Maskinen foreslår den maksimalt til-ladte centrifugeringshastighed. Der kan vælges en lavere hastighed. Slutcentrifugeringen startes ved tryk på *Start*.

– Programmet afsluttes:

Tryk på tasten *Dør*. Vandet pumpes ud. Tryk derefter igen på *Dør* for at åbne døren.

Intervalcentrifugering og slutcentrifugering fravælges

■ Vælg indstillingen *Ingen centrifug.* Efter sidste skyl pumpes vandet ud. Tromlen bevæger sig stadig i op til 30 min. efter programslut for at sikre en ensartet gennemvædning af tøjet/vaskeemnerne og for at undgå krølning (ikke i programmerne *Pads* og *Mop, ny*).

I programmerne *Termisk desinf.*, *Kem. term. DES* og *Klude Desinfektion Hygiejne* kan indstillingerne *Flydeslut* og *Ingen centrifug.* ikke vælges.

Forvalg

Med Forvalg kan man indstille tidspunktet for ønsket programslut. Programstarten kan udskydes fra 30 minutter til 24 timer, f.eks. for at udnytte en evt. billigere natstrømstarif.

For at Forvalg kan fungere korrekt, skal klokkeslættet være indstillet rigtigt.

Hvis der under indstillingen af *Klokkeslæt* i menuen *Indstillinger/Brugerniveau vælges ur vises ikke*, kan programstarten udskydes i op til 96 timer.

Forvalg tilkobles

- Tryk på tasten ⊕, når programmet er valgt.

7:51	
Start:	7:51
Slut:	9:19

Displayet viser det aktuelle klokkeslæt og tidspunktet for programslut.

7:51	
Start:	10:32
Slut:	12:00

- Indstil det ønskede sluttidspunkt med tasten +.

Ved første tryk på tasten udskydes programmets sluttidspunkt til næste hele eller halve time. Ved hvert yderligere tryk udskydes sluttidspunktet med yderligere 30 minutter.

Med tasten – kan tiden reduceres igen.

- Bekræft det indstillede sluttidspunkt med tasten **OK**.

Forvalg startes

- Tryk på *Start*.

60°C	1200 o/min.
Start om:	2:41 h

Displayet viser, hvor mange timer og/eller minutter det varer, inden programmet starter.

Forvalg ændres

- Tryk på tasten ⊖.
- Korrigerer sluttidspunktet ved hjælp af tasterne – og +.
- Bekræft ved tryk på **OK**.

Forvalg afbrydes

- Tryk på tasten ⊕.
- Tryk på tasten –, indtil tidspunktet for programslut er reduceret så meget, at tidspunktet for programstart svarer til det aktuelle klokkeslæt.
- Bekræft ved tryk på **OK**.

Programmet starter med det samme.

Den nøjagtige fyldningsmængde kan først registreres efter programstart, hvilket kan medføre et tidligere programsluttidspunkt.

Programoversigt

Mopper	
Standard 60°C maks. 6,5 kg	
Tekstiltype	Mopper af bomuld, blandingsstoffer eller mikrofibres
Tip	– Der kan påføres et efterbehandlingsmiddel *
Ekstrafunktion	2. forsøl
Vaskemiddel	Egnede specialvaskemidler
Standard Plus 60°C maks. 6,5 kg	
Tekstiltype	Mopper af bomuld, blandingsstoffer eller mikrofibres
Tip	– Der kan påføres et efterbehandlingsmiddel – Temperaturen kan ændres *
Ekstrafunktion	2. forsøl
Vaskemiddel	Egnede specialvaskemidler
Termisk desinf. 85°C / 15 min. maks. 6,5 kg	
Tekstiltype	Mopper af bomuld, blandingsstoffer eller mikrofibres
Tip	– Andre desinfektionsmetoder kan vælges * – Der kan påføres et efterbehandlingsmiddel *
Ekstrafunktion	2. forsøl
Vaskemiddel	Egnede specialvaskemidler
Kem. term. DES 70°C / 10 min. maks. 6,5 kg	
Tekstiltype	Mopper af bomuld, blandingsstoffer eller mikrofibres
Tip	– Andre desinfektionsmetoder kan vælges * – Der kan påføres et efterbehandlingsmiddel *
Ekstrafunktion	2. forsøl
Vaskemiddel	Egnede specialvaskemidler (vær opmærksom på landespecifikke bestemmelser vedr. desinfektion)

* = Disse indstillinger kan vælges i menuen *Indstillinger/Brugerniveau*.

Programoversigt

Klude	
Desinfektion Hygiejne 70°C / 10 min. maks. 3,5 kg	
Tekstiltype	Klude af bomuld, blandingsstoffer eller mikrofibres
Tip	– Der kan påføres et efterbehandlingsmiddel * – Andre desinfektionsmetoder kan vælges *
Ekstrafunktion	Forvask
Vaskemiddel	Egnede specialvaskemidler (vær opmærksom på landespecifikke bestemmelser vedr. desinfektion)
60°C maks. 3,5 kg	
Tekstiltype	Klude af bomuld, blandingsstoffer eller mikrofibres
Tip	– Der kan påføres et efterbehandlingsmiddel *
Ekstrafunktion	Forvask
Vaskemiddel	Egnede specialvaskemidler
40°C maks. 3,5 kg	
Tekstiltype	Klude af bomuld, blandingsstoffer eller mikrofibres
Tip	– Der kan påføres et efterbehandlingsmiddel *
Ekstrafunktion	Forvask
Vaskemiddel	Egnede specialvaskemidler

Pads	
Pads 40°C maks. 1,0 kg	
Tekstiltype	Bone- eller poleringspads af mikrofibres
Ekstrafunktion	2. forskyl
Vaskemiddel	Egnede specialvaskemidler

* = Disse indstillinger kan vælges i menuen *Indstillinger/Brugerniveau*.

Andre programmer

Listen over andre programmer varierer afhængig af indstilling (se afsnittet Menu Indstillinger/Brugerniveau - Liste specialprogrammer).

Standard	
Mop, ny 60°C til 95°C maks. 6,5 kg	
Tekstiltype	Mopper af bomuld eller blandingstekstiler
Tip	– Til vask af nye gulvvaskemopper før første brug. Rester fra produktionen vaskes ud af fibre; fibrenes vandabsorbering øges.
Vaskemiddel	Universal- eller colorvaskemiddel
Mop, efterbehandling maks. 6,5 kg	
Tekstiltype	Mopper af bomuld, blandingsstof eller mikrofiber
Tip	– Til senere efterbehandling af rene mopper. – Efterbehandlingsmidlet kan doseres i kammeret til skyllemiddel eller eksternt.
Klude, efterbehandling maks. 3,5 kg	
Tekstiltype	Aftøringsklude af bomuld, blandingsstof eller mikrofiber
Tip	– Til senere efterbehandling af rene klude. – Efterbehandlingsmidlet kan doseres i kammeret til skyllemiddel eller eksternt.
Maskine rengøres	
	Til rengøring af vaskekar og afløbssystem. – Programmet afvikles uden fyldning. – Der skal tilsættes vaskemiddel. – Ved hyppig anvendelse af desinfektionsprogrammer bør programmet <i>Maskine rengøres</i> afvikles ofte.
Vaskemiddel	Universalvaskemiddel

Programoversigt

Gardiner koldt til 40°C		maks. 3,0 kg
Tekstiltype	Gardiner, der af fabrikanten er deklareret maskinvaskbare.	
Tip	– Hvis gardinerne har tendens til at krølle, reduceres centrifugeringshastigheden, eller centrifugering fravælges.	
Ekstrafunktion	Forvask	
Vaskemiddel	Gardin-, universal- og colorvaskemiddel i pulverform.	
Skyl		maks. 6,5 kg
Tekstiltype	Tekstiler, der kun skal skylles og centrifugeres	
Pumpe/Centrifugering		maks. 6,5 kg
Tip	– Kun udpumpning: Indstil centrifugeringshastigheden på <i>Ingen centrifugering</i> . – Til centrifugering af tøj. Vær opmærksom på omdrejningstallet.	

Programoversigt

Mop klar til brug	
Mop + efterbeh. 60°C til 90°C maks. 6,5 kg	
Tekstiltype	Mopper af bomuld, blandingsstof eller mikrofiber
Tip	<ul style="list-style-type: none">– Mopper vaskes og efterbehandles i én arbejdsgang.– Efterbehandlingsmidlet kan doseres i kammeret til skyllemiddel eller eksternt.– Der kan vælges mellem fire grader af restfugtighed i dette program: ●●●● (høj restfugtighed) til ● (lav restfugtighed).
Vaskemiddel	Egnede specialvaskemidler
Mop, efterbehandling maks. 6,5 kg	
Tekstiltype	Mopper af bomuld, blandingsstof eller mikrofiber
Tip	<ul style="list-style-type: none">– Til senere efterbehandling af rene mopper.– Efterbehandlingsmidlet kan doseres i kammeret til skyllemiddel eller eksternt.– Der kan vælges mellem fire grader af restfugtighed i dette program: ●●●● (høj restfugtighed) til ● (lav restfugtighed).
Skyl maks. 6,5 kg	
Tekstiltype	Tekstiler, der kun skal skylles og centrifugeres
Pumpe/Centrifugering maks. 6,5 kg	
Tip	<ul style="list-style-type: none">– Kun udpumpning: Indstil centrifugeringshastigheden på <i>Indgen centrifugering</i>.– Til centrifugering af tøj. Vær opmærksom på omdrejningstallet.

Programoversigt

Yderligere programmer, som ønskes vist ved valg af *Flere programmer*, kan tilkøbes i menuen *Indstillinger/Brugerniveau*.

Kulørtvask 60°C		maks. 6,5 kg
Tekstiltype	Tekstiler af bomuld, lærred eller blandingsstoffer	
Tip	– Vask mørkt tøj med colorvaskemiddel eller flydende vaske-middel	
Ekstrafunktion	Forvask	
Vaskemiddel	Universal- eller colorvaskemiddel	
Kogevask 90°C		maks. 6,5 kg
Tekstiltype	Tekstiler af bomuld, lærred eller blandingsstoffer	
Ekstrafunktion	Forvask	
Vaskemiddel	Universalvaskemiddel	
Intensiv 40°C - 80°C		maks. 6,5 kg
Tekstiltype	Meget snavsede tekstiler af bomuld, lærred eller blandingsstoffer	
Ekstrafunktion	Forvask	
Vaskemiddel	Universal- eller colorvaskemiddel	
Intensiv Plus 60°C - 95°C		maks. 6,5 kg
Tekstiltype	Meget stærkt snavsede tekstiler af bomuld, lærred eller blandingstekstiler	
Ekstrafunktion	Forvask	
Vaskemiddel	Universal- eller colorvaskemiddel	
Strygelet 30°C - 60°C		maks. 3,5 kg
Tekstiltype	Tekstiler af syntetiske fibre, blandingsstoffer eller strygelet efter-behandlet bomuld	
Ekstrafunktion	Forvask	
Vaskemiddel	Universal- og colorvaskemiddel	
Mini 20°C - 60°C		maks. 3,5 kg
Tekstiltype	Kulørtvask til små mængder let snavsset tøj, der kan vaskes i pro-grammet <i>Kulørtvask</i> .	
Vaskemiddel	Universal- og colorvaskemiddel	

Programforløb

Vaskemaskinen er forsynet med en fuldelektronisk styring med mængdeautomatik. Vaskemaskinen beregner selv det nødvendige vandforbrug afhængig af tøjets/vaskeemnernes mængde og gennemvædningsevne. Derved opstår forskellige programforløb og vasketider.

De her anførte programforløb er altid for grundprogrammet (indstillet ved levering) med maksimal fyldningsmængde. Valgbare ekstrafunktioner er ikke medtaget.

Programforløbet på vaskemaskinen angiver det programafsnit, programmet er nået til.

Afvanding

I programmerne *Standard*, *Standard Plus*, *Termisk desinf.* og *Kem. term. DES* presses vandet ud af mopperne ved en kort centrifugering lige efter programstart.

Forvask/Forskyl

I nogle programmer foretages der altid et forskyl til fjernelse af groft snavs eller rester af rengøringsmiddel. Ved kraftige tilsmudsninger kan der, afhængig af program, vælges et 2. forskyl eller forvask.

Antikrøl

Tromlen bevæger sig stadig i op til 30 minutter efter programslut for at sikre en ensartet gennemvædning af tøjjet/vaskeemnerne og for at undgå krølning (ikke i programmerne *Pads* og *Mop, ny*). Maskinen kan til enhver tid åbnes i dette tidsrum.

Et program stoppes

Et vaskeprogram kan altid stoppes efter programstart.

- Stil programvælgeren på *Slut*.

Maskinen pumper vandet ud, og programmet er afbrudt.

- Tryk på *Dør*.
- Tag tøjet/vaskeemnerne ud eller
- luk døren, og start et nyt vaskeprogram.

Efter start af et desinfektionsprogram til mopper eller klude låses vaskemaskinen straks. Afbrydelse eller ændring af programmet og åbning af døren er ikke længere mulig.

Et program afbrydes

- Sluk maskinen med tasten ①.

Programmet fortsættes:

- Tænd maskinen igen ved tryk på tasten ①.
- Bekræft meldingen i displayet, og tryk herefter på *Start*.

Et program ændres

Vaskeprogrammet ændres

Efter programstart er programændring ikke mulig.

For at vælge et andet program skal det igangværende program stoppes.

Temperatur ændres

I nogle programmer kan temperaturen ændres i op til 5 min. efter start.

- Tryk på **OK**; temperaturen er markeret. Temperaturen kan ændres med tasterne – og +. Bekræft med **OK**.

Centrifugeringshastighed ændres:

- Tryk på **OK**, indtil centrifugeringshastigheden er markeret. Med tasterne – og + kan centrifugeringshastigheden ændres, indtil slutcentrifugeringen startes.

Forvask/Forskyl

Forvask/Forskyl kan ikke til- eller fravælges efter programstart.

Programforløb ændres

Tøj efterfyldes/tages ud

I nogle programmer kan tøj/vaskeemner efterfyldes eller tages ud efter programstart:

- Tryk på tasten *Dør*, indtil døren går op.
- Tøj efterfyldes eller tages ud.
- Luk døren.

Programmet fortsætter automatisk.

Bemærk:

Efter programstart kan maskinen ikke beregne ændringer i tøjmængden.

Derfor går maskinen altid ud fra maks. fyldningsmængde, efter at tøj er efterfyldt/taget ud.

Den viste programtid kan blive forlænget.

Døren kan ikke åbnes, når:

- vandtemperaturen er over **50°C**.
- vandniveauet har overskredet en bestemt værdi.
- programafsnittet *Centrifugering* er nået.
- et desinfektionsprogram er startet.

Dosering af vaskemiddel

Følg producentens anvisninger.

Anvendelses- og doseringsvejledning fremgår af emballagen.

Doseringen afhænger af:

- tøj mængden
- tøjets tilsmudsningsgrad
- vandets hårdhedsgrad.
Hvis den aktuelle vandhårdhedsgrad ikke kendes, kan den oplyses ved henvendelse til det lokale vandværk.

Vandets hårdhedsgrad

Hårdheds-område	mmol/l	°dH
blødt (I)	0 - 1,5	0 - 8,4
middel (II)	1,5 - 2,5	8,4 - 14
hårdt (III)	over 2,5	over 14

Afkalkningsmiddel

Ved hårdhedsområde II og III kan der tilsættes et afkalkningsmiddel for at spare på vaskemidlet. Fyld først vaskemiddel og derefter afkalkningsmiddel i.

Vaskemiddel kan da doseres som til hårdhedsområde I.

Skylemiddel eller flydende stivelse

- Følg doseringsanvisningerne fra producenten af midlerne.

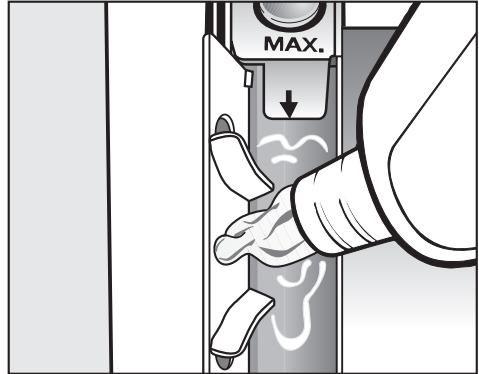

- Tilsæt skyllemiddel eller flydende stivelse i kammer ☞. **Ikke over max.-markeringen.**

Skylemiddel eller flydende stivelse skylles ind med det sidste skyl.

Rengør skyllemiddelkammeret efter flere gange vask med automatisk tilsætning af stivelse - specielt hæverten.

Blegning/indfarvning

- Koncentreret blegemiddel må ikke anvendes i vaskemaskinen.
- Følg farvemiddelproducentens angivelser nøje ved indfarvning i vaskemaskinen.

Vaskemiddel

Ekstern dosering

Vaskemaskinen er udstyret med en adapter til eksterne doseringssystemer. Der kan tilsluttes op til 6 doseringsslanger. De eksterne doseringspumper styres via relæer i vaskemaskinen. Det pågældende relæ tilkobles i 2 min.

Ved anvendelse af doseringssystem kræves et ombygningssæt, der skal installeres af Miele Teknisk Service.

	Forvask	Klarvask	Skyl	Efterbehandling
Mop				
Standard 60°C	-	R 2	R 4	R 6
Standard Plus	-	R 2	R 4	R 6
Termisk desinfektion	-	R 2	R 4	R 6
Kem. termisk DES	-	R 2 + R 5*	R 4	R 6
Klude				
Klude Hygiejne	R 1	R 2 + R 5*	R 4	R 6
Klude 40°C, 60°C	R 1	R 2	R 4	R 6
Pads				
Pads 40°C	-	R 2	R 4	-
R 1 = Relæ 1 = Forvaskemiddel R 2 = Relæ 2 = Klarvaskemiddel R 3 = Relæ 3 = Finvaskemiddel R 4 = Relæ 4 = Skyllmiddel R 5 = Relæ 5 = Blege-/desinfektionsmiddel R 6 = Relæ 6 = Efterbehandlingsmiddel				
			*Doseringen sker, når temperaturen er nået.	

Vaskemiddel

	Forvask	Klarvask	Skyl	Efter- behandling
Andre programmer				
Mop, ny	-	R 2	R 4	-
Mop + efterbeh.	R 1	R 2	-	R 6
Mop, efterbehandling	-	-	-	R 6
Klude, efterbehandling	-	-	-	R 6
Maskine rengøres	-	R 2	-	-
Gardiner	R 3	R 3	R 4	-
Skyl	-	-	R 4	-
Kulørtvask	R 1	R 2	R 4	-
Kogevask	R 1	R 2	R 4	-
Intensiv	R 1	R 2	R 4	-
Intensiv Plus	R 1	R 2	R 4	-
Strygelet	R 1	R 2	R 4	-
Mini	-	R 2	R 4	-
R 1 = Relæ 1 = Forvaskemiddel R 2 = Relæ 2 = Klarvaskemiddel R 3 = Relæ 3 = Finvaskemiddel R 4 = Relæ 4 = Skyblemiddel R 5 = Relæ 5 = Blege-/desinfektionsmiddel R 6 = Relæ 6 = Efterbehandlingsmiddel				

Vaskemiddel

Relæerne aktiveres som vist i oversigten. Beholderne skal fyldes med de pågældende vaske- og tilsætningsmidler i den anførte rækkefølge.

Anvend **ikke** klor- eller syreholdige vaske- og tilsætningsmidler.

Registrering af tom beholder

Hvis de eksterne beholdere til flydende vaskemiddel er tomme, vises en melding herom i maskinens display, hvis *Registr. tom beholder* er aktiveret (se menuen *Indstillinger/Bruerniveau*).

Hvis en beholder er tom, vises før programstart eller under programforløbet:



Et startet program kører til ende.

- Tryk på tasten **OK** for at slette meldingen i displayet, og fyld beholderne.

I **Desinfektionsprogrammer** vises:

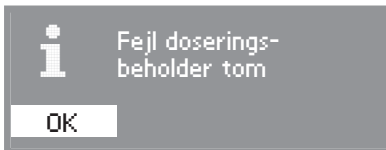

Programmet afbrydes.

- Tryk på tasten **OK** for at slette meldingen i displayet, og fyld beholderne.
- Start programmet igen.

 I desinfektionsprogrammer skal man gå ud fra, at der **ikke** har fundet desinfektion sted, når doseringsbeholderen er tom. Start programmet igen.

⚠ Afbryd maskinen fra elnettet.

Vaskemaskinen rengøres

⚠ Anvend ikke rengøringsmidler med opløsningsmidler, rengøringsmidler med skurende virkning eller glas- eller universalrengøringsmidler, da de kan beskadige kunststofoverflader og andre dele.

Kabiner og betjeningspanel

- Rengør kabinettet og betjeningspanelet med en let fugtig klud med et mildt rengøringsmiddel eller sæbevand.
- Rengør stålfladerne med et rengøringsmiddel til rustfrit stål.

⚠ Maskinen må aldrig spules med en vandslange.

Tromle, vaskekar og afløbssystem rengøres

Tromlen, vaskekarret og afløbssystemet kan rengøres efter behov.

- Start programmet *Maskine rengøres*.
- Kontroller indertromlen efter programslut, og fjern eventuelle rester af groft snavs.

Ved hyppig anvendelse af desinfektionsprogrammer bør programmet *Maskine rengøres* afvikles ofte.

Sæbeskuffen rengøres

Fjern eventuelle rester af vaskemiddel regelmæssigt.

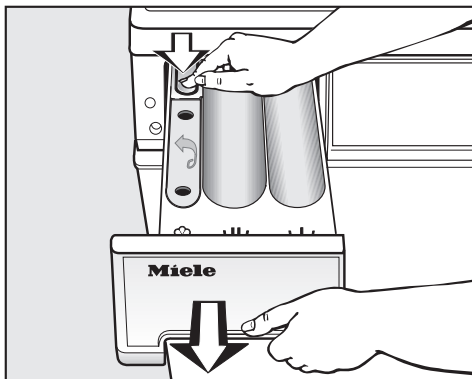

- Træk sæbeskuffen helt ud til "stoppet", tryk låseknappen ned, og tag sæbeskuffen ud.
- Rengør sæbeskuffen med varmt vand.

Rengøring og vedligeholdelse

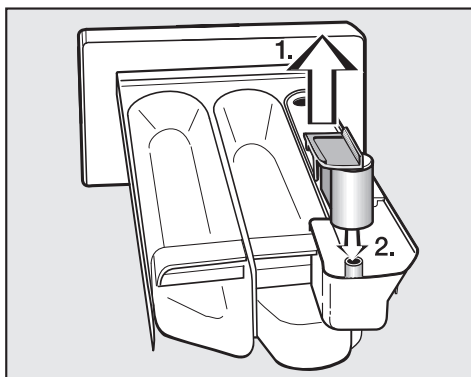

■ Rengør hæverten.

1. Træk hæverten op af kammer , og rengør den under rindende varmt vand. Rengør også røret, som hæverten sættes ned over.
2. Sæt hæverten på igen.

Rummet til sæbeskuffen rengøres

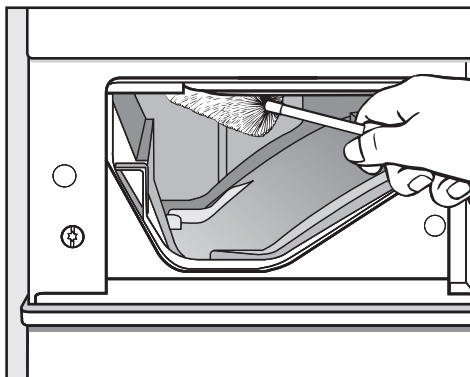

- Fjern med en flaskebørste sæberester og kalkaflejringer fra indskylningsdysen i sæbeskuffen.

Filtrene i vandtilløbet rengøres

Maskinen har filtre til beskyttelse af tilfølsventilen.

Disse filtre skal efterses ca. hvert halve år. Hvis der ofte forekommer vandafbrydelse, skal de efterses oftere.

Filtre i tilløbsslangerne renses

- Vandhanen lukkes.
- Tilløbsslangen skrues af vandhanen.

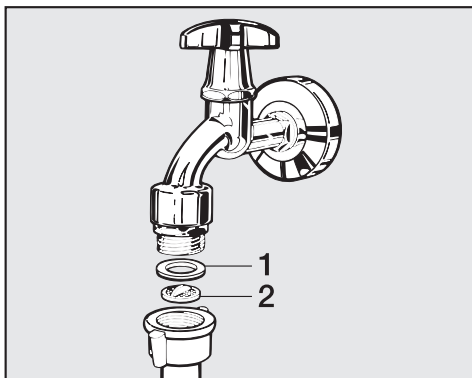

- Gummipakningen **1** trækkes ud.
- Plastfilteret **2** tages ud med en tang.
- Plastfilteret rengøres.
- Delene sættes i i omvendt rækkefølge.

Tilløbsslangens forskruring skrues fast på vandhanen og kontrolleres for utætheder ved at åbne for vandhanen. Hvis der er utætheder, efterspændes forskruringen.

Filterene i vandtilfølsventilernes tilløbsstuds rengøres

- Den rillede plastmøtrik skrues forsigtigt af tilløbsstudsens med en tang.

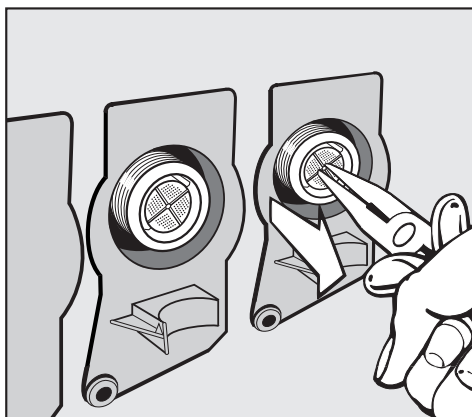

- Filteret tages ud med en tang og rengøres. Delene monteres i omvendt rækkefølge.

Maskinen må **ikke** anvendes uden filtre.

Småfejl udbedres

Hvad nu, hvis

De fleste fejl og funktionsforstyrrelser, der måtte opstå i den daglige drift, vil man selv kunne udbedre uden at bruge tid og penge på et servicebesøg.





Nedenstående oversigt er en hjælp, når man skal finde årsagen til en fejl og udbedre den. Men husk:

 Reparationer på de elektriske dele må kun foretages af autoriserede fagfolk. Reparationer foretaget af ukyndige kan medføre betydelig risiko for brugeren.

For at gøre fejlsøgningen hurtig og enkel er oversigten opdelt i følgende afsnit:



Vaskemaskinen vil ikke starte		
Fejl	Årsag	Udbedring
Displayet forbliver mørkt, og programvælgeren lyser ikke.	Der er ingen strømtilførsel.	Kontroller, om – vaskemaskinen er tilsluttet el-nettet. – sikringen er i orden.
Pumpe/Centrifuger-ring er valgt, men programmet starter ikke.	Vaskemaskinen er ikke gjort driftsklar.	Foretag den første ibrugtagning som beskrevet i afsnittet <i>Første ibrugtagning</i> .
Der kommer ikke lys i displayet.	Displayet slukker automatisk for at spare energi (standby).	Tryk på en tast. Standby afsluttes.

I displayet vises en fejlmelding

Melding i displayet	Årsag	Udbedring ❶
 Fejl vandtilløb	Vandtilløbet er blokeret eller hæmmet.	Kontroller, om <ul style="list-style-type: none"> – vandhanen er åbnet helt. – der er knæk på tilløbs-slangen.
	Vandtrykket er for lavt.	– Aktiver indstillingen <i>Lavt flydetryk</i> (menuen <i>Indstillinger/Brugerniveau</i>).
 Teknisk fejl. Kontakt Miele Teknisk Service	Der foreligger en fejl.	Start programmet igen. Kontakt Miele Teknisk Service, hvis fejlmeldingen vises igen.
 Fejl desinfektions-temperatur ikke nået	Den nødvendige temperatur blev ikke nået i desinfektionsprogrammet.	Desinfektionen er ikke blevet gennemført korrekt. Start programmet igen.
 Reaktion Waterproof	Vandbeskyttelsessystemet har reageret.	<ul style="list-style-type: none"> – Luk vandhanen. – Kontakt Miele Teknisk Service.
 Fejl vandafløb	Vandafløbet er blokeret eller hæmmet.	Kontakt Miele Teknisk Service.
 Fyld doserings-beholderen eller Fejl doserings-beholder tom	En af beholderne til ekstern dosering af vaskemiddel er tom.	Se venligst afsnittet Vaske-middel - Registrering af tom beholder.

❶ For at fjerne en fejlmeddelelse trykkes på **OK**.

Småfejl udbedres

Generelle problemer med vaskemaskinen		
Fejl	Årsag	Udbedring
Vaskemaskinen står uroligt under centrifugeringen.	Benene står ikke fast, og der er ikke spændt kontra.	Vaskemaskinen stilles i vater, og benene spændes.
Der er større rester vaskemiddel tilbage i sæbeskuffen.	Vandtrykket er ikke tilstrækkeligt.	Rengør vandindløbsfiltrene.
	Vaskemiddel i pulverform er tilbøjeligt til at klumpe, hvis det kommer i forbindelse med afkalkningsmiddel.	Rengør sæbeskuffen, og hæld fremover først vaskemiddel og derefter afkalkningsmiddel i.
Skyllemidlet skylles ikke helt ind, eller der er for meget vand tilbage i kammer  .	Hæverten sidder ikke korrekt, eller den er tilstoppet.	Rengør hæverten - se Sæbeskuffen rengøres i afsnittet Rengøring og vedligeholdelse.
Displayteksten er på et andet sprog.	I <i>Menuen Indstillinger</i>  <i>Sprog</i>  er der valgt et andet sprog.	Indstil det ønskede sprog. Fanesymbolet er en hjælp, hvis displayet er indstillet på et sprog, man ikke forstår.

Et utilfredsstillende vaskeresultat

Fejl	Årsag	Udbedring
Tøjet bliver ikke rent med flydende vaskemiddel.	Flydende vaskemiddel indeholder ikke blegemiddel. Derfor fjernes f.eks. frugt-, kaffe- og tepletter ikke.	<ul style="list-style-type: none"> – Brug i stedet vaskemiddel i pulverform med blegemiddel. – Fyld pletfjerner i kammer  og flydende vaskemiddel i en vaskebold. – Kom aldrig flydende vaskemiddel og pletfjerner sammen i sæbeskuffen.
Efter vask sidder der grå, seje ansamlinger på tøjet.	Der har været doseret for lille mængde vaskemiddel. Tøjet har været kraftigt tilsmudset med fedt (olie, salve).	<ul style="list-style-type: none"> – Til denne form for snavs tilsættes enten mere vaskemiddel, eller der kan anvendes flydende vaskemiddel. – Inden næste vask bør der køres et program ved 60°C med et flydende vaskemiddel uden tøj.
Efter vask sidder der hvide ansamlinger, der ligner vaskemiddel, på mørkt tøj.	Vaskemidlet indeholder uopløselige bestanddele til afkalkning af vandet (zeolit). Disse rester har sat sig fast på tøjet.	<ul style="list-style-type: none"> – Forsøg at fjerne resterne med en børste, når tøjet er tørt. – Brug i stedet et vaskemiddel uden zeolit. Flydende vaskemiddel indeholder som regel ikke zeolit.
Tøj med særligt fedtholdigt snavs bliver ikke helt rent.	<ul style="list-style-type: none"> – Vælg et program med forvask. Anvend flydende vaskemiddel i forvasken. – Anvend fortsat almindeligt vaskepulver til klarvasken. <p>Til meget snavset arbejdstøj anbefales specielle vaskemidler til klarvasken. Informationer herom fås hos forhandleren af vaskemidler.</p>	

Småfejl udbedres

Døren åbnes ikke ved tryk på *Dør*

Årsag	Udbedring
Der er ingen strømtilførsel.	Kontroller, om <ul style="list-style-type: none">– vaskemaskinen er tændt.– vaskemaskinen er tilsluttet elnettet.– sikringen er i orden.
Strømsvigt	Åbn døren som beskrevet i næste afsnit.
Døren var ikke lukket helt i.	Tryk kraftigt på døren i låsesiden, og tryk derefter på <i>Dør</i> .

For at undgå forbrændinger kan døren ikke åbnes, når vandtemperaturen er over 50°C.

Fortsættelse af program efter netafbrydelse

Mulig årsag	Udbedring
Strømsvigt	– Tænd vaskemaskinen med tasten ① for at fortsætte programmet, når strømmen er vendt tilbage. – Bekræft meldingen i displayet, og tryk efterfølgende på <i>Start</i> . Programmet fortsættes efter den gemte status.
Vaskemaskinen er blevet slukket og tændt igen med tasten ①.	

Døren åbnes ved tilstoppet afløb og/eller strømsvigt

⚠ Vaskemaskinen afbrydes fra el-nettet.

På indersiden af sæbeskuffen sidder en gul åbner til klappen til afløbssystemet.

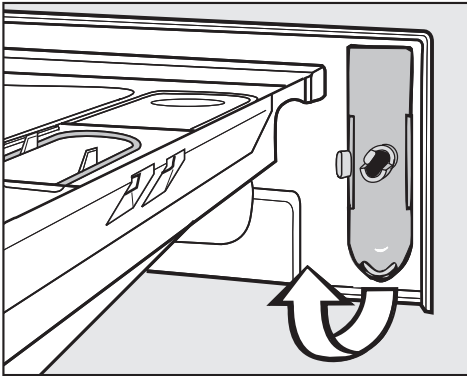

- Tag åbneren ud.

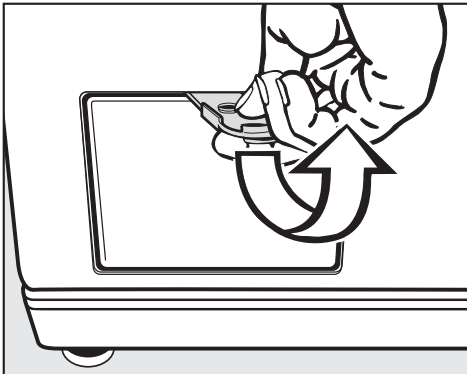

- Åbn klappen til afløbssystemet.

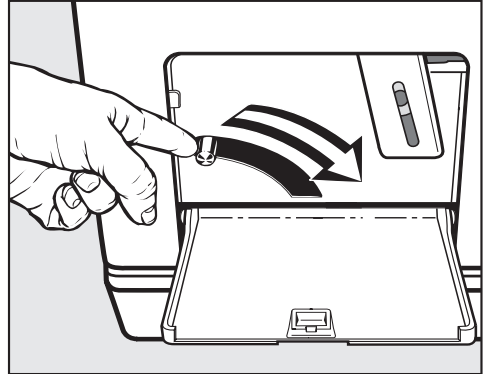

- Tryk palen til nødtømning nedad, og hold den fast, indtil der ikke længere løber vand ud.

Døren åbnes

⚠ Tromlen skal stå helt stille, inden tøjet tages ud. Hvis man stikker hånden ind, mens tromlen endnu roterer, er der betydelig risiko for kvæstelser.

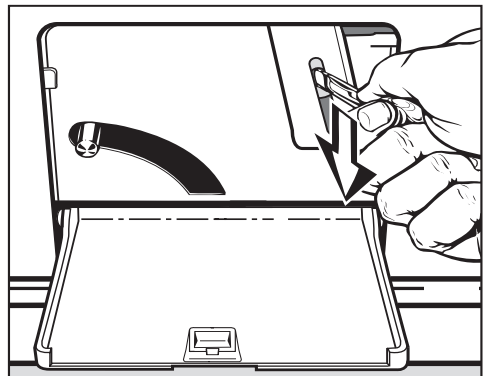

- Træk nødudløseren nedad, f.eks. med skaftet af en ske, og åbn døren.

PC-ajourføring / Ekstra tilbehør

Optisk interface PC

Det optiske interface **PC** anvendes af Miele Teknisk Service (bl.a. til ajourføring af programmer).

Med Update-funktionen kan fremtidige udviklinger i tekstiler, vaskemidler og vaskemetoder indarbejdes i maskinen. Miele vil informere om denne mulighed i god tid.

Ekstra tilbehør

Til denne vaskemaskine findes der tilbehør, som kan købes ved telefonisk henvendelse til vor reservedelsekspedition på tlf. 43 27 13 50.

Mieles dag til dag-service

Vores kørende teknikere er faguddannede specialister, som løbende gennemgår uddannelse på Mieleles service-skole. Teknikerne er placeret centralt over hele landet og står klar til at rykke ud til kunderne med kort varsel, dirigeret fra vores hovedkontor i Glostrup.

Servicevognene er udstyret med alt, hvad der normalt skal bruges til en reparation. Teknikerne er derfor oftest i stand til at løse problemerne på stedet. Det er derfor sjældent nødvendigt at vente mere end én dag på, at produktet igen er klar efter et driftsstop.

Service-hotline

Det er altid muligt at få teknisk bistand ved henvendelse til Miele. Vi har tekniske eksperter klar til at bistå med råd og vejledning.

Mieles garanti

Vi yder 12 måneders garanti på alle fabriksnye Miele produkter og reparationer.

At forebygge er bedre end at helbrede

Selv om Miele produkter er driftssikre, kan de også vise symptomer på, at noget er på vej til at fungere mindre effektivt eller gå i stykker. Derfor er vores serviceabonnement langt den billigste forsikring mod ubehagelige overraskelser i form af driftsforstyrrelser eller driftsstop. Når der sættes ind i tide, viser det sig heldigvis ofte, at det kun er en mindre reparation eller udskiftning, der skal til, før alt igen fungerer, som det skal. Det betyder både tidsmæssige og driftsøkonomiske besparelser.

Tegn et serviceabonnement

Ved tegning af et serviceabonnement hos os i forbindelse med køb af et nyt Miele produkt eller inden produktet er 3 år gammelt, dækker vi arbejds-løn, kørsel og reservedele. Det er også muligt at få en specialaftale, hvor vores tekniker kommer på forebyggende besøg.

Miele Teknisk Service kan tilkaldes fra mandag til torsdag mellem kl. 8.00 og 16.00, fredag mellem kl. 8.00 og 15.30.

Servicebestilling:

telefon 43 27 13 10

eller telefax 43 27 13 09

Eller på internettet: www.miele.dk

Opstilling og tilslutning

Front

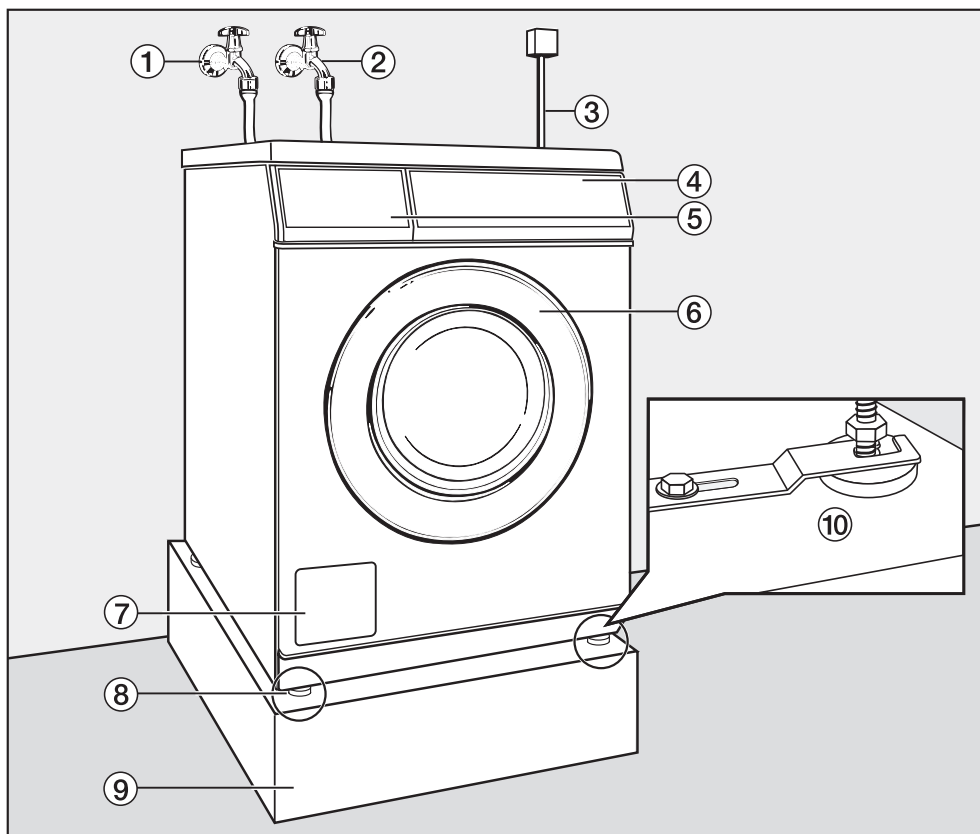

① Tilløbsslange (koldt vand)

② Tilløbsslange (varmt vand)

③ Eltilslutning

④ Betjeningspanel

⑤ Sæbeskuffe

⑥ Dør

⑦ Klap til afløbsventil og nødudløser

⑧ Højdejusterbare maskinben

⑨ Sokkel

⑩ Monteringsbøjle (til betonsokkel)

Bagside

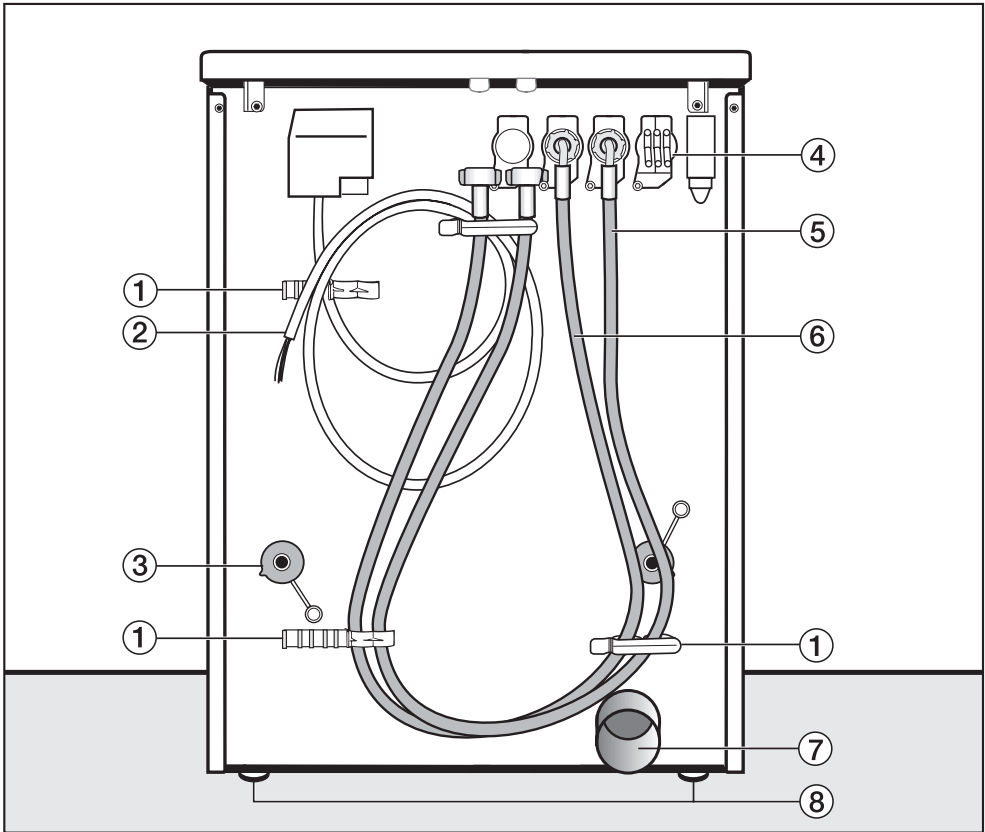

① Holder til:

- Tilløbsslange
- Transportstænger

② Nettilslutningsledning

③ Drejesikring med transportstænger

④ Adapter til ekstern dosering

⑤ Tilløbsslange (koldt vand)

⑥ Tilløbsslange (varmt vand)

⑦ Afløbsrør

⑧ Højdejusterbare maskinben

Opstilling og tilslutning

Vaskemaskinen opstilles

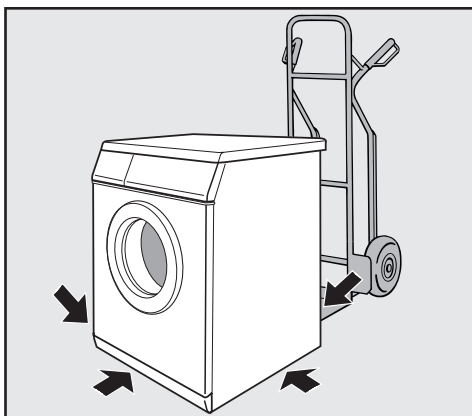

- Transporter maskinen hen til opstillingsstedet.

⚠ Ved transport af maskinen skal man sørge for, at den står helt stabilt.

Denne maskine kan ikke indbygges.

Maskinen må ikke udstyres med anordninger, der kan slukke den automatisk (f.eks. tænd/sluk-ure), da den skal være tilsluttet elforsyningsnettet for at døren kan åbnes.

Det medfølgende mærkat med følgende tekst skal placeres i nærheden af maskinen: Denne maskine skal være tilsluttet elforsyningsnettet for at døren kan åbnes. Åbn ikke døren med magt.

⚠ Maskinen må ikke opstilles i umiddelbar nærhed af eller direkte over åbne gulv afløb eller åbne afløbsrender. Indtrængende fugt kan medføre skader på de elektriske komponenter.

Opstillingssted

 Maskinbenene og opstillingsstedet skal være helt tørre; ellers er der risiko for, at maskinen glider under centrifugering.

Som opstillingssted er et betongulv bedst egnet. Det giver i modsætning til trægulve eller anden "blød" gulvbelægning ingen mærkbare svingninger ved centrifugering.

- Maskinen skal opstilles stabilt og i vater.
- Opstil ikke maskinen på bløde gulvbelægninger, da den så vil vibrere under centrifugering.

Ved opstilling på gulvbrædder:

- skal maskinen stilles på en træplade (min. 70 x 60 x 3 cm). Pladen skal spænde over flest mulige gulvbrædder og må ikke kun fastgøres til gulvbrædderne, men også til gulvstrøerne.
- Opstil om muligt maskinen i et hjørne. Der er stabiliteten størst på enhver form for gulvbelægning.

Transportsikring fjernes

- Fjern transportsikringen, inden maskinen tages i brug.

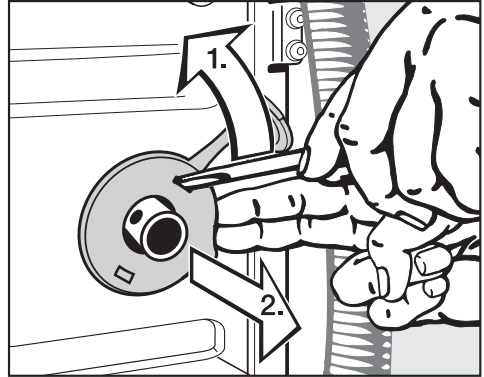

- Fjern venstre og højre drejesikring.

1. Hægt drejesikringen af med en skruetrækker.
2. Tag drejesikringen af.

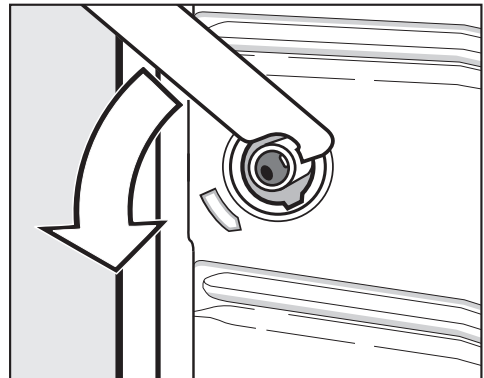

- Drej venstre transportstang 90° med vedlagte skruenøgle, og

Opstilling og tilslutning

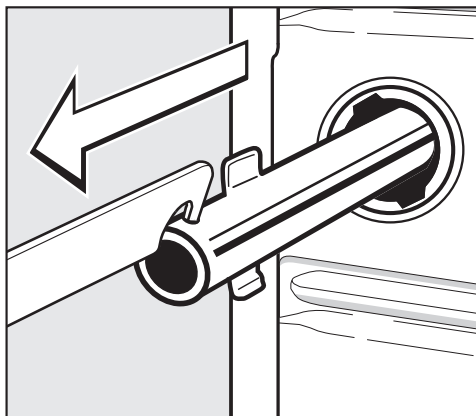

- træk transportstangen ud.

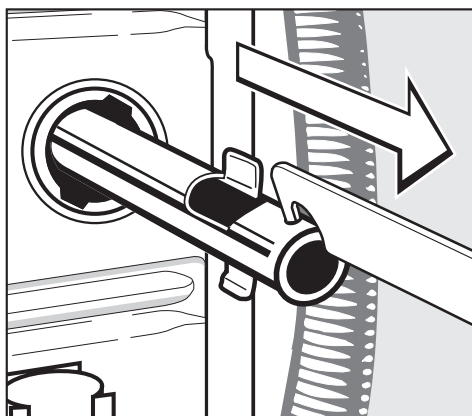

- træk transportstangen ud.

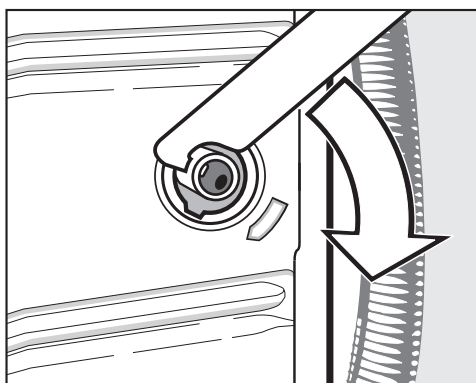

- Drej højre transportstang 90°, og

⚠ Sørg for at lukke hullerne fra den afmonterede transportsikring til! Hvis hullerne ikke lukkes, er der fare for at komme til skade.

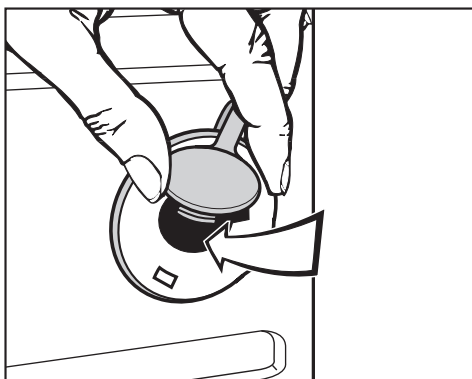

- Luk hullerne med drejesikringerne, og sæt propperne på.

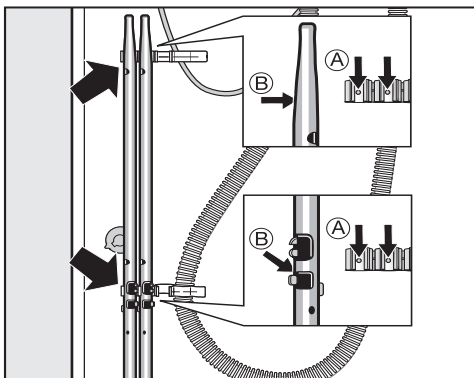

- Fastgør transportsikringerne på bagvæggen af maskinen. Sørg for, at hullerne **B** sættes ind over tapperne **A**.

 Maskinen må ikke transporteres uden transportsikring. Gem transportsikringen. Den skal sættes på igen, hvis maskinen på et senere tidspunkt skal transporteres (f.eks. ved flytning).

Transportsikring monteres

Transportsikringen monteres i omvendt rækkefølge.

Justering

Maskinen skal stå i vater for at sikre en upåklagelig funktion.

Ukorrekt opstilling øger vand- og strømforbruget, og maskinen kan "vandre".

Ben(ene) skrues ud og spændes

Maskinen justeres med de fire ben. Ved levering er alle ben skruet helt ind.

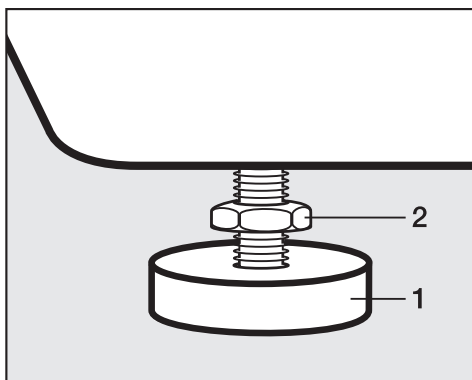

- Løsn møtrik **2** ved at dreje den i urets retning med vedlagte gaffelnøgle. Skru møtrik **2** ud sammen med ben **1**.

Opstilling og tilslutning

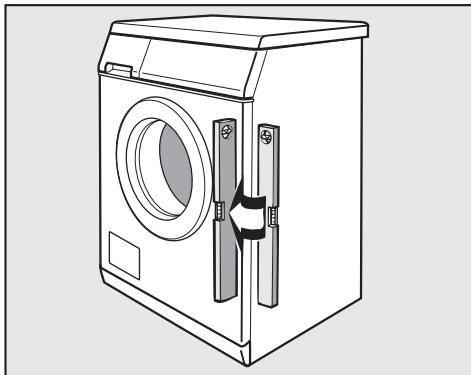

- Kontroller med et vaterpas, om maskinen står i vater.
- Hold ben **1** fast med en papegøjertang. Stram møtrik **2** igen mod kabinettet med gaffelnøglen.

 Alle fire kontramøtrikker skal være spændt fast mod kabinettet. Efterspænd også de ben, der ikke er blevet justeret. Ellers er der risiko for, at maskinen kan "vandre".

Vaskemaskinen sikres mod "vandring".

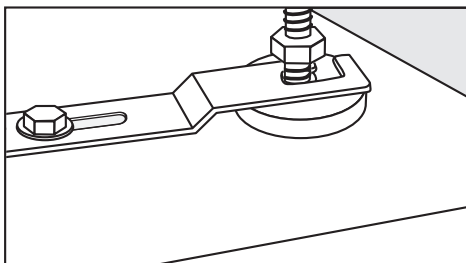

- De to forreste ben på vaskemaskinen sikres med den medfølgende monteringsbøjle.
- Følg medfølgende monteringsanvisning.

Vaske-/tørresøjle

Maskinen kan sammenbygges med en Miele tørretumbler til en vaske-/tørresøjle. Hertil kræves et sammenbygningsbeslag (WTV, ekstra tilbehør).

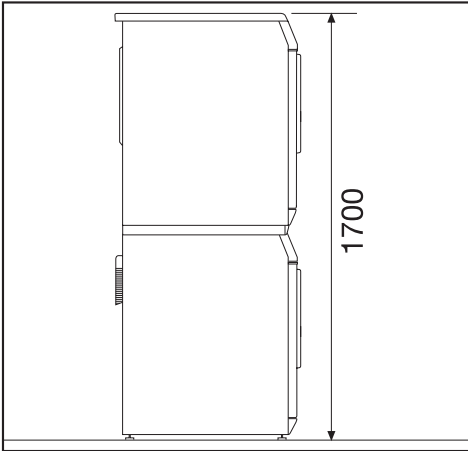

Montering af sammenbygningssettet skal foretages af en Miele-tekniker.

Toppladen genmonteres

Hvis maskinens topplade blev demonteret i forbindelse med ombygning til vaske-/tørresøjle, skal denne monteres igen efter demontering af vaske-/tørresøjlen.

Sokkelopstilling

Vaskemaskinen kan opstilles på en stålsokkel (åben eller lukket sokkel, Miele ekstra tilbehør) eller en betonsokkel.

 Ved opstilling på en sokkel **skal** maskinen fastmonteres med den medfølgende monteringsbøjle. I modsat fald kan der være risiko for, at maskinen falder ned fra soklen, når den centrifugerer.

Opstilling og tilslutning

Vandtilslutning

Koldt vandtilslutning

Maskinen opfylder gældende DIN-norm og kan derfor tilsluttes uden kontraventil.

Flydetrykket skal være min. 100 kPa og må ikke overstige 1.000 kPa. Hvis det er højere end 1.000 kPa, skal der monteres en trykreduktionsventil.

Tilslutningen skal foretages til en vandhane med 3/4" forskruring. Hvis der ikke er en sådan, må maskinen kun tilsluttes vandledningsnettet af en autoriseret installatør.

 Samlingen står under konstant tryk. Kontrollér derfor, om den er tæt, ved langsomt at åbne for hansen. Ret i givet fald på pakningen og forskruringen.

Tilløbsslangen (koldt - blå striber) er **ikke** egnet til varmt vandtilslutning.

Vedligeholdelse

Anvend ved udskiftning kun en Miele originalslange med et sprængningstryk på over 7.000 kPa.

Filtrene - i tilløbsslangens frie ende og i magnetventilens tilslutningsstuds - må aldrig fjernes.

Tilbehør / Slangeforlængelse

2,5 eller 4,0 m lange slanger kan købes ved telefonisk henvendelse til vores reservedelsekspedition på tlf. 43 27 13 50.

Varmtvandstilslutning

For at holde elforbruget så lavt som muligt ved varmtvandsdrift skal maskinen tilsluttes til et tappested på en cirkulerende varmtvandsledning. Temperaturen ved tappestedet må ikke være over 70°C.

Såkaldte "stikledninger" (enkeltledninger til varmtvandsforsyningen) medfører ved ukonstant brug afkøling af det vand, der er i ledningen. Der bruges så mere elektrisk energi til at opvarme vasekvandet.

For varmtvandstilslutning gælder de samme betingelser som ved koldt vandstilslutning.

Tilløbsslangen (varm - rød stribe) tilsluttes varmtvandshanen.

Af funktionelle grunde kan maskinen ikke tilsluttes til kun en varmtvandsledning.

Hvis maskinen ikke installeres til varmtvandsdrift, skal indstillingen *Vand klarvask*, *Vand forvask* og *Vand skylning* indstilles tilsvarende; tilløbsslangen (varmt vand) skal afmonteres.

- Vælg i *Menuen Indstillinger/Brugerveau* optionen *koldt*.

Programtiderne kan blive forlænget.

- Skru tilløbsslangen (varm - røde striber) af.

Skru medfølgende blændprop på.

Vandafløb

Maskinen tømmes ved hjælp af en motordrevet afløbsventil. Tilslutning til gulvafløbet på opstillingsstedet (nødløbsbrønd med vandlås) kan ske med en gængs vinkelstuds.

Opstilling og tilslutning

Etilslutning

Maskinen leveres med en ledning uden stik.

 Maskinens tilslutningsdata (spænding, frekvens og sikring) fremgår af typeskiltet. Sammenlign disse data med strømtilførslen på stedet.

Tilslutningen må kun foretages til en elinstallation, der er udført iht. de nationale og lokale bestemmelser.

Tilslutning må kun foretages af en autoriseret elinstallatør.

Maskinen kan tilsluttes via en egnet stikforbindelse.

Hvis maskinen tilsluttes til en fast installation, skal der på installationssiden være en separationsanordning til hver pol. Som separationsanordning gælder afbrydere med en kontaktåbning på mere end 3 mm. Hertil hører f.eks. LS-kontakter, sikringer og relæer (IEC/EN 60947).

Stikforbindelsen eller sikkerhedsafbryderen skal altid være tilgængelig.

 Hvis maskinen afbrydes fra nettet, skal sikkerhedsafbryderen kunne afdækkes, eller installationsstedet skal overvåges.

Geninstallation af tilslutningen, ændringer i anlægget eller kontrol af jordledningen inklusive konstatering af den rigtige sikring må kun foretages af autoriserede fagfolk, da disse er bekendt med de forskellige regler og de særlige krav fra elforsyningsgesellschaften.

 Hvis maskinen skal omstilles til en anden spændingstype, skal omstillingsanvisningen på monteringsdiagrammet følges. Omstillingen må kun foretages af en autoriseret fagmand eller Miele Teknisk Service. Desuden skal indstillingen *Varmeeffekt* tilpasses.

 Maskinen må ikke udstyres med anordninger, der kan slukke den automatisk (f.eks. tænd/sluk-ure), da den skal være tilsluttet elforsyningsnettet for at døren kan åbnes.

Skal ekstrabeskyttes, jf. Stærkstrømsbekendtgørelsen.

Tekniske data

Højde	850 mm
Bredde	595 mm
Dybde	725 mm
Dybde med åben dør	1.085 mm
Vægt	109 kg
Maks. gulvbelastning under drift	3000 Newton
Kapacitet	6,5 kg tørt tøj
Tilslutningsspænding	se typeskiltet
Tilslutningsværdi	se typeskiltet
Sikring	se typeskiltet
Lydniveau på arbejdsstedet iht. EN ISO 11204/11203	< 70 dB re 20 µPa
Vandtryk min.	100 kPa (1 bar)
Vandtryk maks.	1000 kPa (10 bar)
Længde på tilløbsslanger	1,55 m
Længde på tilslutningsledningen	1,80 m
Produktsikkerhedsnorm	EN 10472, EN 60335
Godkendelser	se typeskiltet

Menuen Indstillinger til ændring af standardindstillinger

Via Indstillinger kan maskinens elektronik tilpasses til de individuelle behov. Indstillingerne kan når som helst ændres.

Menuen *Indstillinger* åbnes

- 1 Stil programvælgeren på *Slut*. Grundmenuen vises.



- 2 Bekræft ved tryk på tasten **OK**.
- 3 Displayet skifter nu til menuen *Indstillinger*.

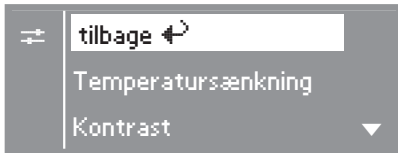

- 4 Vælg den ønskede indstilling ved hjælp af tasterne – og +, og bekræft valget ved tryk på **OK**.

Menuen *Indstillinger* afsluttes

- Vælg *tilbage*, og bekræft. Displayet skifter til startmenuen.

Temperatursænkning

I slutningen af klarvasken løber der ekstra vand ind i tromlen, som afkøler vaskevandet.

Temperatursænkningen sker, når der vælges en vasketemperatur over 70°C.

Temperatursænkningen bør aktiveres:

- på opstillingssteder, hvor afløbsrørene ikke svarer til DIN 1986.

Ved levering er temperatursænkning aktiveret.

Kontrast

Kontrasten i displayet kan indstilles på ti forskellige trin.

Ved levering er den indstillet på trin 4.

Kontrasten ændres straks efter valg af et andet trin.

Lysstyrke

Lysstyrken i displayet kan indstilles på ti forskellige trin.

Ved levering er den indstillet på trin 5.

Lysstyrken ændres straks efter valg af et andet trin.

Menu Indstillinger / Brugerniveau

Menuen *Indstillinger* (undtagen *Temperatursænkning*, *Kontrast* og *Lysstyrke*) er låst med en kode for at hindre uønsket brug.

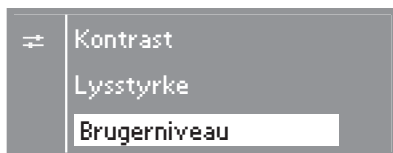

- Vælg *Brugerniveau*, og bekræft.

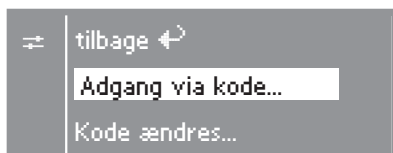

- Vælg *Adgang via kode*, og bekræft.

Indtast kode

Der opfordres til at indtaste en trecifret kode. Ved levering er koden indstillet til: **0 0 0**.



- Med tasten **+** kan første ciffer indkodes. Bekræft tallet ved tryk på tasten **OK**. Nu kan andet ciffer indkodes.
- Gentag processen, indtil alle tre cifre er indkodet.
- Tryk på tasten **OK** efter indtastning af cifrene, og bekræft koden endnu en gang ved tryk på tasten **OK**.

Man befinder sig nu på brugerniveau. De tidligere beskrevne og alle følgende indstillinger kan ændres.

Kode ændres

Hvis indstillingerne skal beskyttes mod uønsket adgang, skal koden ændres.

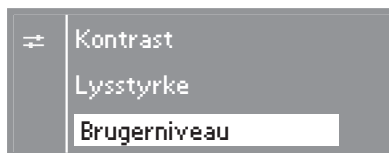

- Vælg *Brugerniveau*, og bekræft.



- Vælg *Kode ændres*, og bekræft. Følg anvisningerne i displayet.

Klokkeslæt

Man kan vælge, om klokkeslættet skal vises i 24- eller 12-timers-rytme, eller om uret ikke skal vises. Derefter indstilles det aktuelle klokkeslæt.

Hvis optionen *ur vises ikke* vælges, kan Forvalg vises som 96-timers-timer.

Timerytme indstilles

- Vælg den ønskede timerytme, og bekræft valget.

Displayet skifter til indstilling af klokkeslæt.

Klokkeslæt indstilles

- Indstil den aktuelle time med tasterne – og +, og bekræft med tasten **OK**. Nu kan minutterne indstilles. Displayet skifter til menuen *Indstillinger*.

Sprog

Displayet kan indstilles til forskellige sprog.

- Vælg det ønskede sprog, og bekræft valget.

Standby

For at spare strøm bliver displayet mørkt efter 10 minutter, og *Start* blinker langsomt.

Ved aktivering af programvælgeren eller en af tasterne tænder displayet igen.

Der er to valgmuligheder:

til

Standby tilkobles:

- hvis der ikke vælges et program, når maskinen er tændt.
- efter programstart.
- efter programslut.

Ikke u. progr.forløb (standardindstilling)

Standby tilkobles:

- hvis der ikke vælges et program, når maskinen er tændt.

Menu Indstillinger / Brugerniveau

Memory

Hvis der vælges en ekstrafunktion til et grundprogram, eller den foreslåede temperatur eller centrifugerings-hastighed ændres, gemmer maskinen disse indstillinger ved programstart.

Næste gang det samme program vælges, vises de gemte komponenter.

Ved levering er memory-funktionen frakoblet.

Mængdeautomatik

Vaskemaskinen er udstyret med en fuldelektronisk styring med mængdeautomatik. Når mængdeautomatikken er frakoblet, afvikles programmet altid som ved fuld maskine.

Ved levering er mængdeautomatikken tilkoblet.

Vand forvask

Der kan vælges vandtype til forvasken. Varmtvandstilløb tillades kun ved en vasketemperatur over 30°C.

Ved levering er vandtypen indstillet på *varmt*.

Vand klarvask

Der kan vælges vandtype til klarvasken. Varmtvandstilløb tillades kun ved en vasketemperatur over 30°C.

Ved levering er vandtypen indstillet på *varmt*.

Vand skylning

I nogle programmer kan der vælges vandtype til sidste skyl. Varmtvandstilløb tillades kun ved en vasketemperatur over 50°C.

Ved levering er vandtypen indstillet på *koldt*.

Lavt flydetryk

Ved et konstant lavt vandtryk (under 100 kPa) kan indstillingen *Lavt flydetryk* aktiveres for at sikre et fejlfrit vandindløb.

Ved levering er denne valgmulighed frakoblet.

Temp. Standard Plus

I programmet *Standard Plus* kan den forudindstillede temperatur ændres. Der kan vælges mellem 4 temperaturer.

40°C

60°C (indstilling ved levering)

70°C

90°C

Mop-afvanding

I programmerne *Standard*, *Standard Plus*, *Termisk desinf.* og *Kem. term. DES* kan vandet presses ud af våde mopper ved en kort centrifugering ved programstart.

Ved levering er denne valgmulighed koblet til.

Kemisk-termisk desinf.

I programmet *Kem. term. DES* kan den forudindstillede desinfektionsproces ændres. Der kan vælges mellem 4 temperaturer med tilhørende holdetider.

40°C / 20 min.

60°C / 20 min.

70°C / 10 min. (indstilling ved levering)

71°C / 25 min.

Termisk desinf.metode

I programmet *Termisk desinf.* kan den forudindstillede desinfektionsproces ændres. Der kan vælges mellem 2 temperaturer med tilhørende holdetider.

75°C / 10 min.

85°C / 15 min. (indstilling ved levering)

Menu Indstillinger / Brugerniveau

Desinfektion Hygiejne

I programmet *Klude Desinf. Hygiejne* kan den forudindstillede desinfektionsproces ændres. Der kan vælges mellem 4 temperaturer med tilhørende holdetider.

40°C / 20 min.

60°C / 20 min.

70°C / 10 min. (indstilling ved levering)

85°C / 15 min.

Mikrofiber-mop

I programmerne *Standard*, *Standard Plus* og *Kem. term. DES* kan vaskevandet ved tilførsel af koldt vand reduceres til 45°C efter klarvasken ved vask af mikrofiber-mopper (Cool Down).

Indstillingen ved levering er *Nej* (ingen CoolDown).

Efterbehandl. Standard

I programmerne *Standard* og *Standard Plus* kan efterbehandling af mopperne efter vask aktiveres (kun muligt med eksternt doseringssystem).

Indstillingen ved levering er *Nej* (ingen efterbehandling).

Efterbeh. Desinfektion

I programmerne *Termisk desinf.* og *Kem. term. DES* kan efterbehandling af mopperne efter vask aktiveres (kun muligt med eksternt doseringssystem).

Indstillingen ved levering er *Nej* (ingen efterbehandling).

Efterbehandling Klude

I programmerne *Klude Desinf. Hygiejne*, *Klude 60°C* og *Klude 40°C* kan efterbehandling af kludene efter vask aktiveres (kun muligt med eksternt doseringssystem).

Indstillingen ved levering er *Nej* (ingen efterbehandling).

Cent.-efterbeh. Std des

Med indstillingen *Cent.-efterbeh. Std des* kan restfugtigheden efter efterbehandlingen fastlægges i programmerne *Mop Standard* og *Mop, efterbehandling*.

Der er fire valgmuligheder:

◆◆◆◆ (høj restfugtighed)

til

◆ (lav restfugtighed)

Centr.-efterbeh. Std.+

Med indstillingen *Centr.-efterbeh. Std.+* kan restfugtigheden efter efterbehandling i programmet *Mop Standard Plus* fastlægges.

Der er fire valgmuligheder:

◆◆◆◆ (høj restfugtighed)

til

◆ (lav restfugtighed)

Centr.-efterbeh. Klude

Med indstillingen *Centr.-efterbeh. Klude* kan restfugtigheden efter efterbehandlingen i programmerne *Klude 40°C/60°C* og *Klude, efterbehandling* fastlægges.

Der er fire valgmuligheder:

◆◆◆◆ (høj restfugtighed)

til

◆ (lav restfugtighed)

Registr. tom beholder

Registr. tom beholder kan aktiveres, så der vises en melding i vaskemaskinens display, når de eksterne beholdere til flydende vaskemiddel er tomme.

Indstillingen ved levering er *Nej* (ingen registrering af tom beholder).

Menu Indstillinger / Brugerniveau

Flere programmer

Listen over programmer, der vises ved valg af *Flere programmer*, kan udvides med yderligere programmer.

0 = Ingen ekstra programmer (indstilling ved levering).

Tilføj Koge/Kulørt = Programmerne *Kogevask* og *Kulørtvask* tilføjes.

Tilf. Intensiv/Intens.+ = Programmerne *Intensiv* og *Intensiv Plus* tilføjes.

Tilføj Strygelet/Mini = Programmerne *Strygelet* og *Mini* tilføjes.

Tilføj alle = Alle programmer tilføjes.

Niveau KK

I programmerne *Kogevask* og *Kulørtvask* kan vandstanden øges i klarvasken.

Ved levering er valgmuligheden Blokparameter valgt (vandstanden styres i overensstemmelse med de programdata, der er programmeret ved levering).

Niveau Strygelet

I programmet *Strygelet* kan vandstanden øges i klarvasken.

Ved levering er valgmuligheden Blokparameter valgt (vandstanden styres i overensstemmelse med de programdata, der er programmeret ved levering).

Temperat. forvask KK

I programmerne *Kogevask* og *Kulørtvask* kan der vælges temperatur til forvasken.

Ved levering er valgmuligheden Blokparameter valgt (temperaturen styres i overensstemmelse med de programdata, der er programmeret ved levering).

Vasketid Forvask

Vasketiden for forvasken kan forlænges

Ved levering er valgmuligheden Blokparameter valgt (vasketiden styres i overensstemmelse med de programdata, der er programmeret ved levering).

Vasketid Koge/Kulørt

I programmerne *Kogevask* og *Kulørtvask* kan vasketiden øges i klarvasken.

Ved levering er valgmuligheden Blokparameter valgt (vasketiden styres i overensstemmelse med de programdata, der er programmeret ved levering).

Vasketid Strygelet

I programmet *Strygelet* kan vasketiden for klarvasken forlænges.

Ved levering er valgmuligheden Blokparameter valgt (vasketiden styres i overensstemmelse med de programdata, der er programmeret ved levering).

Forvask KK/STL

I programmerne *Kogevask*, *Kulørtvask* og *Strygelet* kan forvask aktiveres permanent.

Ved levering er valgmuligheden *Via menu* aktiv.

Liste specialprogramm.

Listen over de viste specialprogrammer kan ændres.

Standard: Programmerne

Mop, ny
Mop, efterbehandling
Klude, efterbehandling
Maskine rengøres
Gardiner
Sky
Pumpe/Centrifugering
vises.

Mop klar til brug: Programmerne

Mop + efterbeh. ♠
Mop + efterbeh. ♠♠
Mop + efterbeh. ♠♠♠
Mop + efterbeh. ♠♠♠♠
Mop, efterbehandling ♠
Mop, efterbehandling ♠♠
Mop, efterbehandling ♠♠♠
Mop, efterbehandling ♠♠♠♠
Sky
Pumpe/Centrifugering
vises.

Menu Indstillinger / Brugerniveau

Antal skyl Koge/Kulørt

I programmerne *Standard*, *Klude*, *Kogevask* og *Kulørtvask* kan antallet af skyl ændres.

- 2 skyl (indstilling ved levering)
- 3 skyl
- 4 skyl
- 5 skyl

Antal skyl Strygelet

I programmet *Strygelet* kan antallet af skyl ændres.

- 2 skyl (indstilling ved levering)
- 3 skyl
- 4 skyl

Antal skyl desinfektion

I programmerne *Kem. term. DES* og *Termisk desinf.* kan der aktiveres et ekstra skyl. Der skylles med varmt vand.

 Vær forsigtig, når tøjet tages ud. Det kan være meget varmt lige efter programslut.

Ved levering er denne valgmulighed frakoblet.

Forskyl Koge/Kulørt

I programmerne *Kogevask* og *Kulørtvask* kan der aktiveres et forskyl af vasketøjet.

Ved levering er denne valgmulighed frakoblet.

Forskyl Strygelet

I programmet *Strygelet* kan der aktiveres et forskyl af tøjet.

Ved levering er denne valgmulighed frakoblet.

Temperaturenhed

Der kan vælges, om temperaturen skal vises i °C/*Celsius* eller i °F/*Fahrenheit*.

Indstillingen ved levering er °C.

Styret strømforbrug

I programmerne *Kogevask*, *Kulørtvask* og *Strygelet* sikres et optimalt energiforbrug, hvis denne valgmulighed er tilkoblet.

Ved levering er denne valgmulighed tilkoblet.

Menuen Indstillinger afsluttes

Vælg *tilbage*, og bekræft. Displayet skifter til startmenuen.



Miele A/S
Erhvervsvej 2
Postboks 1371
DK-2600 Glostrup
Tlf. 43 27 11 00
Hovedtelefaks 43 27 11 09
Reserveafdel. telefaks 43 27 13 69
Miele Teknisk Service telefaks 43 27 13 09
Internet: www.miele.dk
E-mail: info@miele.dk

Miele & Cie. KG
Carl-Miele-Straße 29
33332 Gütersloh
Tyskland

Med forbehold for ændringer/3813

M.-Nr. 09 757 040 / 00

